

LE SYSTÈME ÉCONOMIQUE ACTUEL ET LES ALTERNATIVES

1. PARTIE

Le capitalisme - l'économie de marché

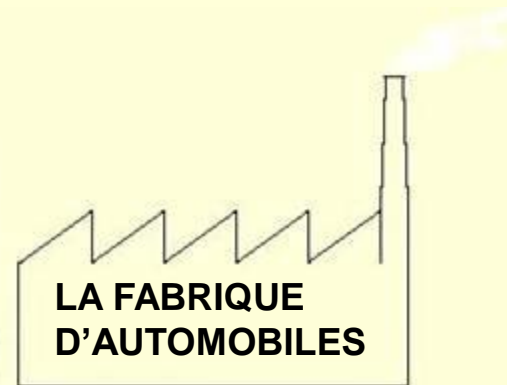

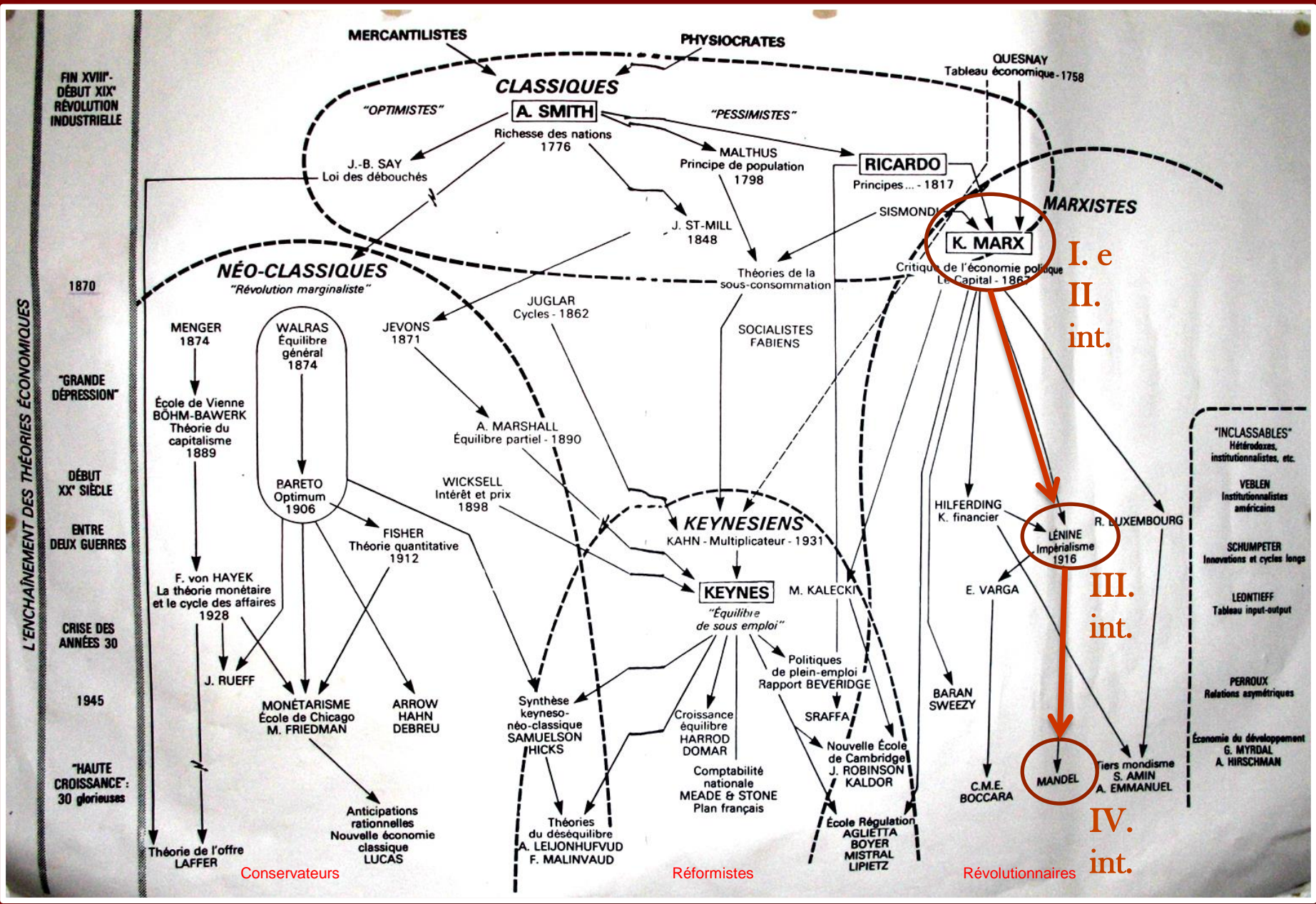

LES GRANDES ÉCOLES D'ÉCONOMIE

Karl Marx 1818 – 1883

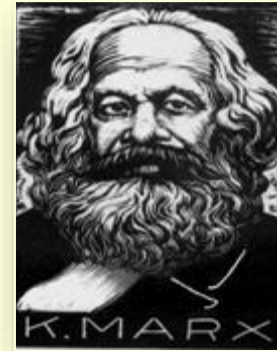

- a vécu les premiers pas de la révolution industrielle
- a fait de la philosophie une science exacte pour transformer le monde
- 3 grande branches :
 - La philosophie (le matérialisme dialectique)
 - La doctrine économique**
 - Le matérialisme historique de Marx et Engels

Obscurantisme, Révolution française, illuminisme, rationalisme, matérialisme, matérialisme historique et dialectique

Voilà quelques-uns des principes fondamentaux découverts par Karl Marx :



- La propriété privée du sol et des moyens de production
- divise la société en classes sociales (bourgeoisie et prolétariat)
- en lutte entre elles (lutte des classes)
- Ceux qui n'ont pas d'argent doivent vendre leur force de travail.
- Ceux qui ont l'argent peuvent acheter la force de travail et s'approprier la plus-value créée par celle-ci



LES CAPITALISTES

Pour multiplier
leur capital
décident de
construire et
vendre des
automobiles



- Avant l'arrivée des automobiles





Les automobiles au début du 20. siècle



9



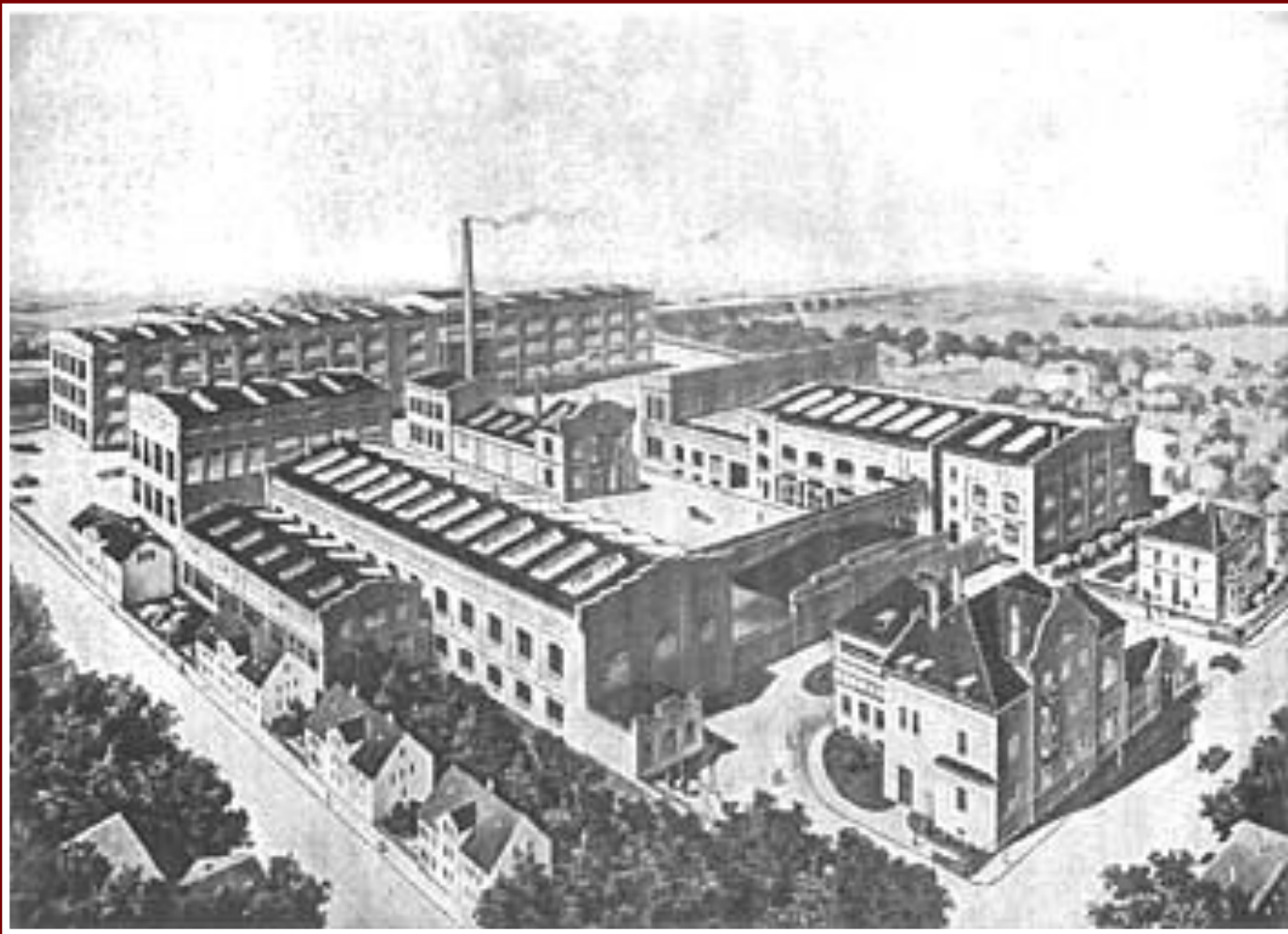

Un vieille usine

agli inizi del 1900, a Stabio è ancora attiva la ex fabbrica Realini

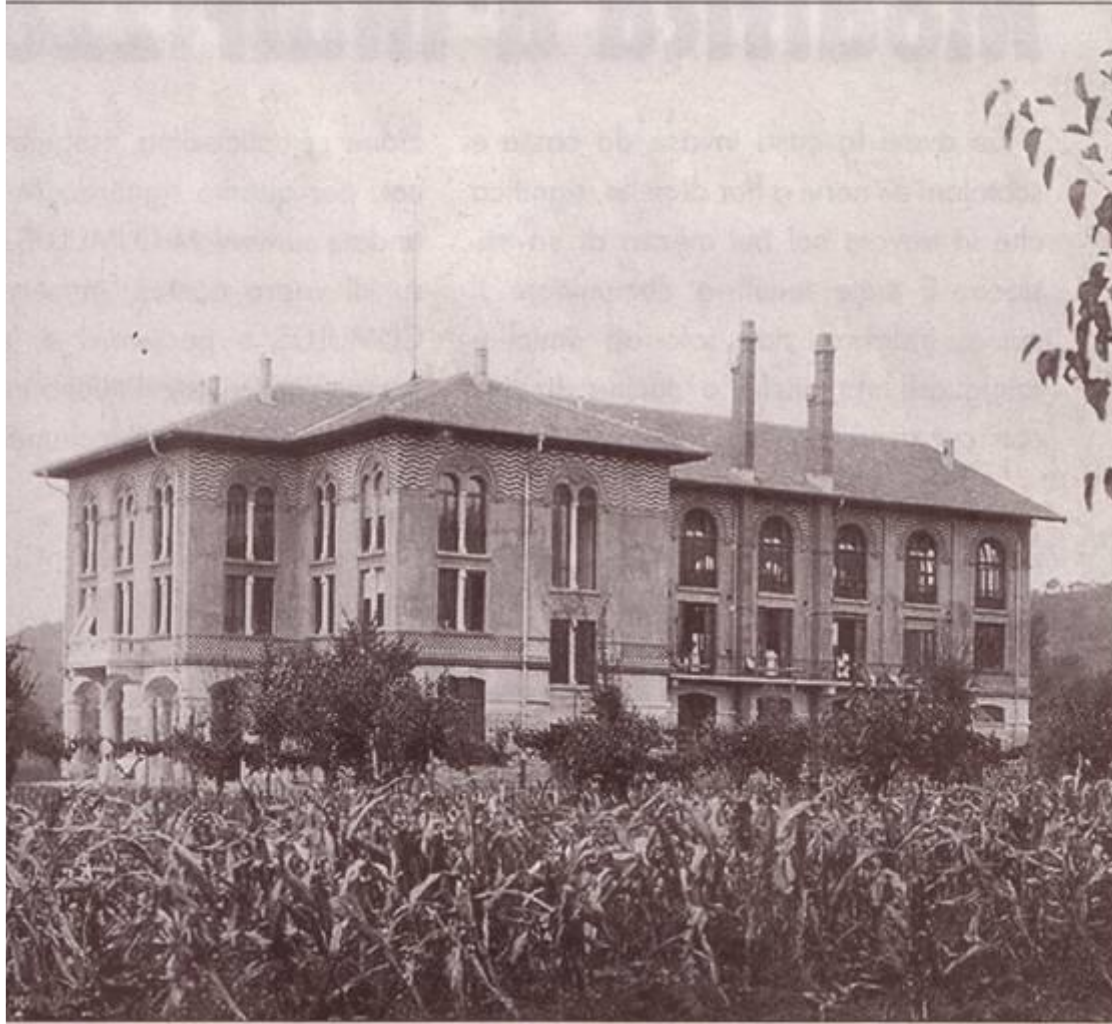

Stabio, Suisse : fabrication de chemises. En Suisse, encore aujourd'hui, de nombreux travailleurs venant chaque jour des pays voisins sont exploités.



Fabrique de chemises à Stabio, Suisse, début 1900

DÉBUT 1900

FABRIQUES DE SOULIERS

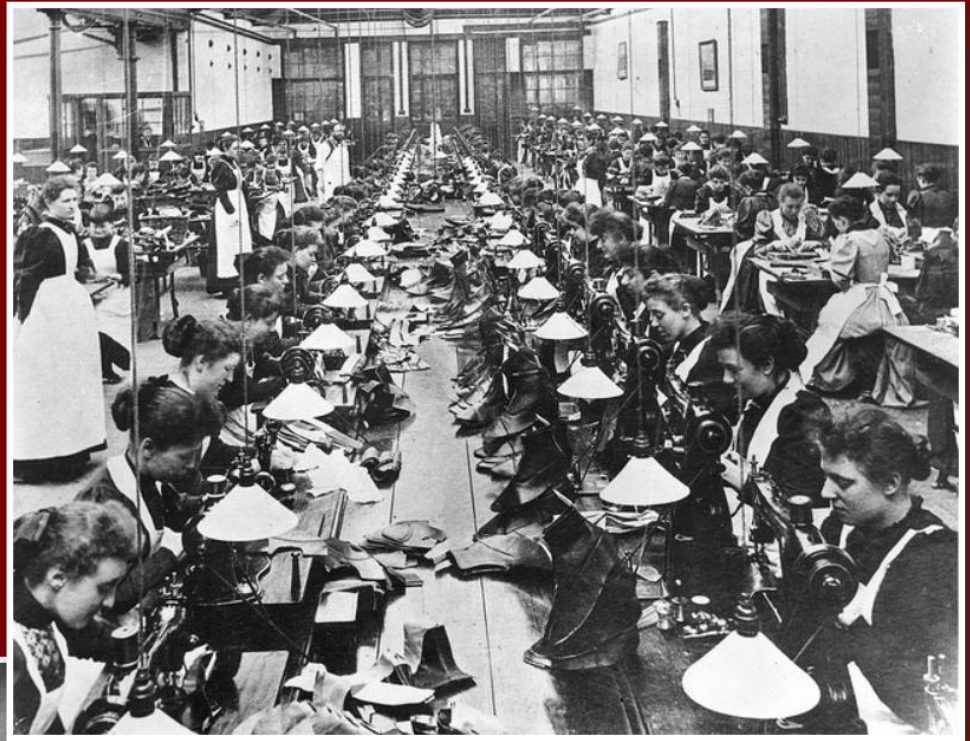

Ces usines occupaient beaucoup de travailleurs



Établissement à Brooklin, USA, 1919



1900 Belgique

**La dure vie
des mineurs.**

Photo:
les mineurs entassés dans
l'ascenseur remontent après
8 ou 10 heures de travail
dans une mine de charbon.



**Le
patron
visite
sa
fabrique
18^e - 19^e
siècle**

Pour la première fois les travailleurs prennent conscience d'être tous des prolétaires.

Les capitalistes engagent un

DIRECTEUR

IL DOIT :

Fabriquer et vendre les automobiles

Diriger la fabrique d'automobiles

MISSION :

GAGNER

LE MAXIMUM POSSIBLE !!!

(Il sera récompensé par une participation aux profits)



↑
C'est lui!



**FABRIQUE D'AUTOMOBILES ALVIS
EUA, 1929**

AUTOMOBILE (e sue parti)

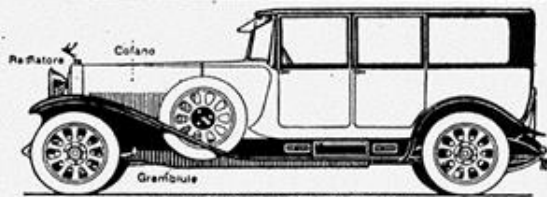

AUTOMOBILE A GUIDA INTERNA

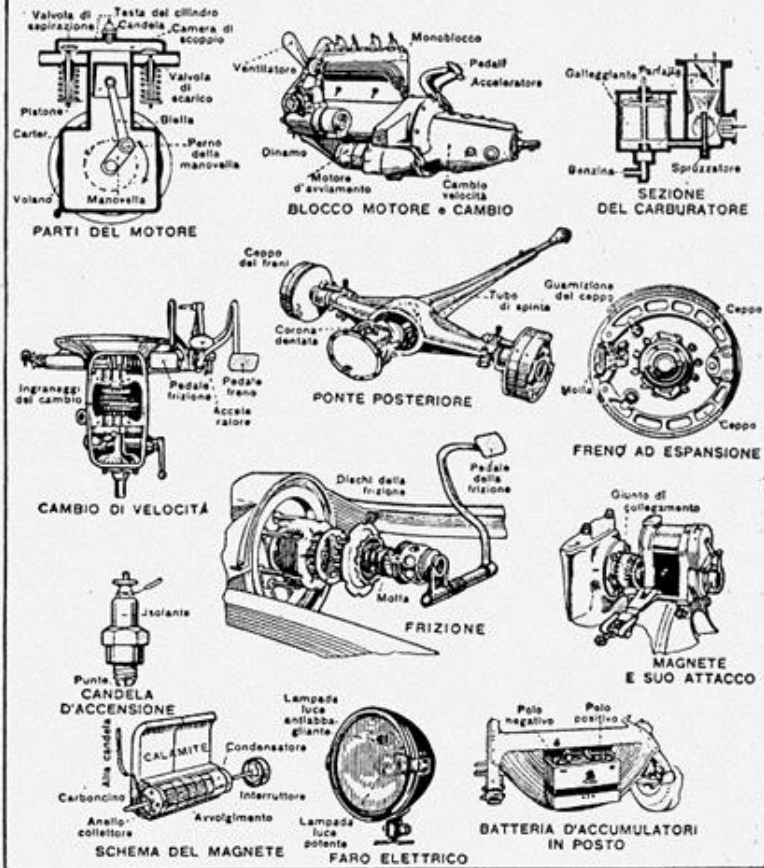

LE PROJET

de la première
voiture

« très moderne »



Au début le climat sur le lieu de travail est humain et familiale. Le travailleur jouit d'une certaine indépendance.

FABRICATION MANUELLE DE VOITURES

Usines BUFORI, INDONÉSIE, 1995

COÛT D'UNE VOITURE

- Matériel : 5'000.- fr
- Main-d'oeuvre : 5'000.- fr
- Coût fixes : 5'000.- fr
- Profit* : 5'000.- fr

Total

20'000.- fr



RÈGLE N° 1

* pourquoi «profit» ?

**LE CAPITALISTE S'APPROPRIE LA
PLUS-VALUE
CRÉÉE PAR LES TRAVAILLEURS**

ACHÈTE UNE VOITURE CELUI QUI :

1) A L'ARGENT NÉCESSAIRE

Il n'a pas
d'argent



2) A BESOIN D'UNE
VOITURE

Il n'a
pas
besoin
de
voiture



3) A LA VOLONTÉ
D'ACHETER UNE VOITURE

(accèpte l'échange argent - voiture)



Il ne veut pas de voiture



On cherche des acheteurs.

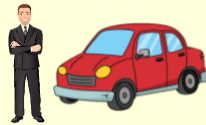

Les personnes autour de la fabrique représentent ceux qui ont déjà acheté aux moins une voiture et maintenant **elles n'en achète plus une autre.**

IL SISTEMA ECONOMICO ATTUALE E LE ALTERNATIVE

1. PARTE

Il capitalismo - l'economia di mercato





Bientôt

**LE
MARCHÉ
NATIONAL**

**EST
SATURÉ**



**LE DIRECTEUR DÉCIDE
QU'IL FAUT VENDRE LES
VOITURES **W**
À L'ÉTRANGER,
POUR EXEMPLE
en France**



**Le vendeur va en France,
mais...**

RENAULT

Fr. 18'000.-

RENAULT
clio



**MAIS
EN FRANCE
LA CONCURRENCE
NE DORT PAS**

En France la maison Renault a aussi saturé le marché français et maintenant essaie d'exporter en Allemagne

Pour la première fois la fabrique de voitures W est confrontée à la concurrence. C'est la compétition.

Pour cette raison, il faut que la voiture W coûte moins chère.



Le Directeur décide...

qu'il faut économiser sur le matériel et la logistique.

(Le producteur spéculé sur la qualité et sur la quantité du matériel utilisé et sur l'emmagasiner et le déplacement des marchandises – fourniture « Just in time »)

HIER



Châssis en bois
des voitures début
20e siècle



Carrosserie solide
années 1930

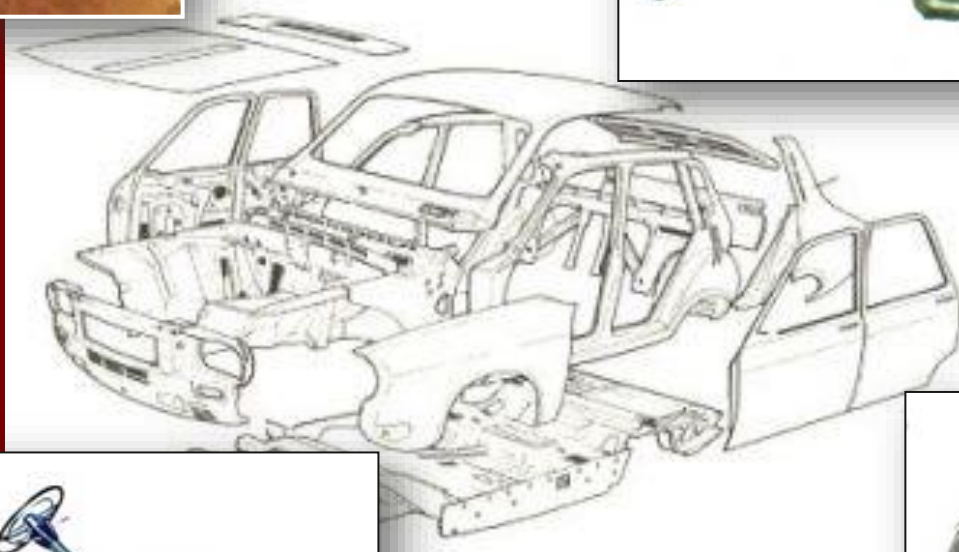

30



Fond en ABS
années 1960



Porte
pressée



Plancher
pressé soudé
au laser

Aujourd'hui

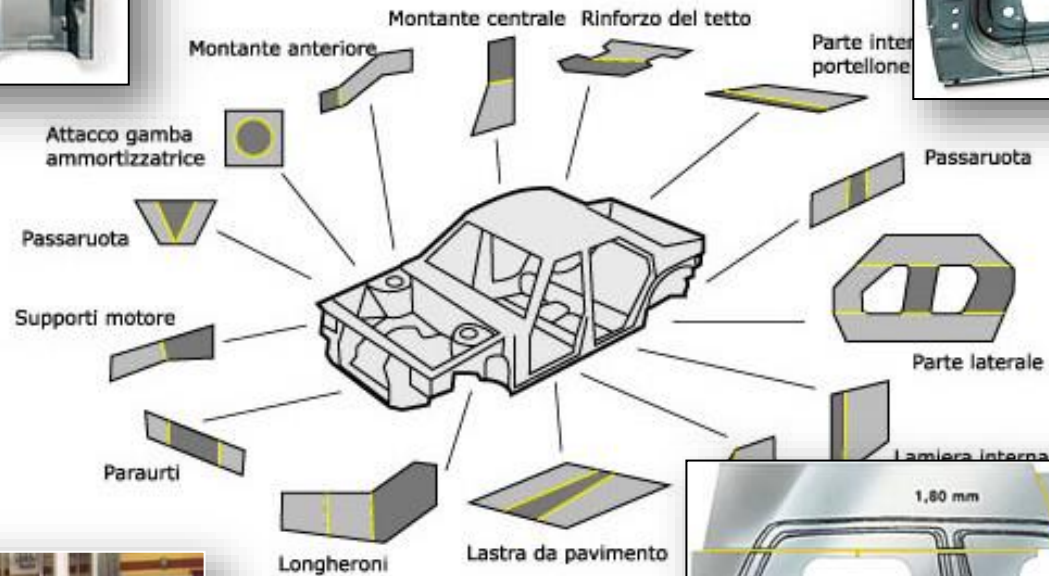
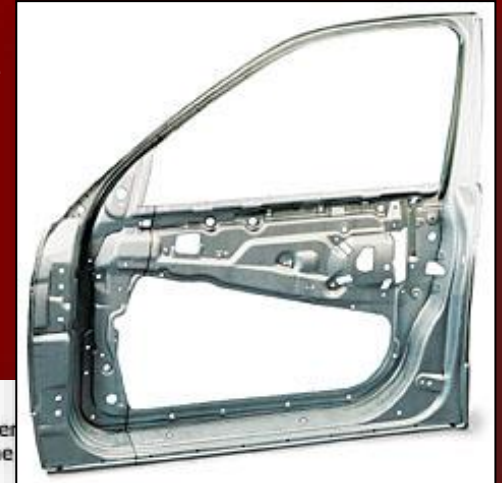

Latéraux en 4
épaisseurs
différentes,
soudés au
laser

Carrosserie
auto-porteuse



Les voitures
modernes sont
belles et
performantes
mais fragiles.

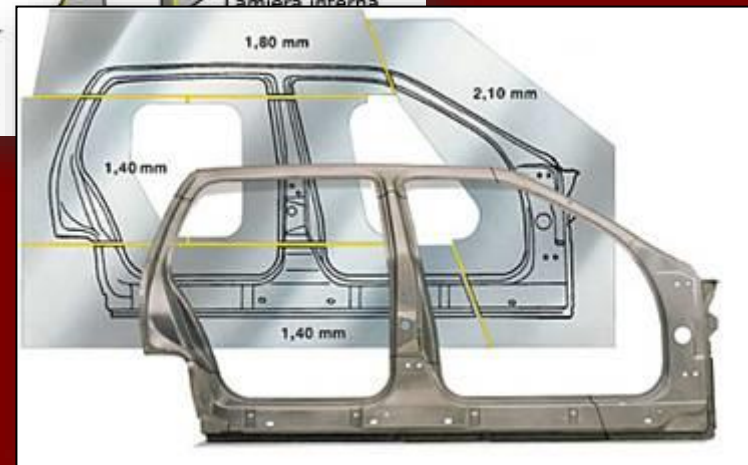



- *Entrepôt*
traditionnel

32

La logistique





Entrepôt automatisé

Logistique



L'automatisation dans la logistique



**Opératrice d'un grand entrepôt automatisé.
Le port de Bâle - Suisse**





36

**LE
TRANSPORT
SUR ROUES
DEVIENT
TOUJOURS
PLUS
ENVAHISSANT..**

TIR





...mais le transport sur rails s'organise.







Terminal Port Elizabeth, New Jersey

Container 20 pieds : 6,0960 m ; 40 pieds: 12,192 m ; B = 2,43 m, H = 2,59 m ³⁹



Il faut rationaliser les transports



Il faut rationaliser les transports



Shangai : train à lévitation magnétique

Super pétrolier



Superjumbo

42

Lille: le métro automatisé



Pour rationaliser on fait toujours plus: plus grand, plus vite, plus automatique...



Le drone: le moyen de transport et de livraison de l'avenir.

Exercice

Qu'est-ce que c'est la logistique?

la technique de stockage et de manutention des marchandises

La logistique est-elle importante pour notre pays?

La ligne de chemin de fer du Saint Gothard, les expéditeurs de Chiasso, le port de Bâle, etc.

Actuellement que faisons-nous dans notre pays pour la logistique?

Alptransit, agrandissement du port de Bâle (project)

COÛT D'UNE VOITURE

(APRÈS LES
ECONOMIES)

• Matériel :	5'000.- fr	2'500.- fr
• Main-d'oeuvre :	5'000.- fr	
• Coûts fixes :	5'000.- fr	
• Profit :	5'000.- fr	
<u>Total</u>	<u>20'000.- fr</u>	17'500.- fr

**Le vendeur doit vendre les voitures W....
en Italie.**



Le vendeur va en Italie, mais...



En Italie
FIAT a
aussi
épargné
sur le
matériel
et
rationalisé
la
logistique.

MAIS AUSSI EN ITALIE LA CONCURRENCE NE DORT PAS NON PLUS

La fabrique de voitures **W se trouve encore confrontée avec la concurrence.**

Pour cette raison, il faut que la voiture **W coûte moins chère.**



Le Directeur décide...

qu'il faut épargner sur la main-d'oeuvre.

(Le producteur exploite au mieux la force travail de ses collaborateurs et les remplace aussi par des machines)

Les travailleurs et la main-d'oeuvre sont considérés simplement comme une marchandise et systématiquement achetés et exploités.

RÈGLE NO. 2

- **LE CAPITALISTE, POUR RÉALISER UN PROFIT À TOUS PRIX, ALIÈNE LA PERSONNALITÉ DES TRAVAILLEURS**
(c'est l'exploitation de l'homme par l'homme)

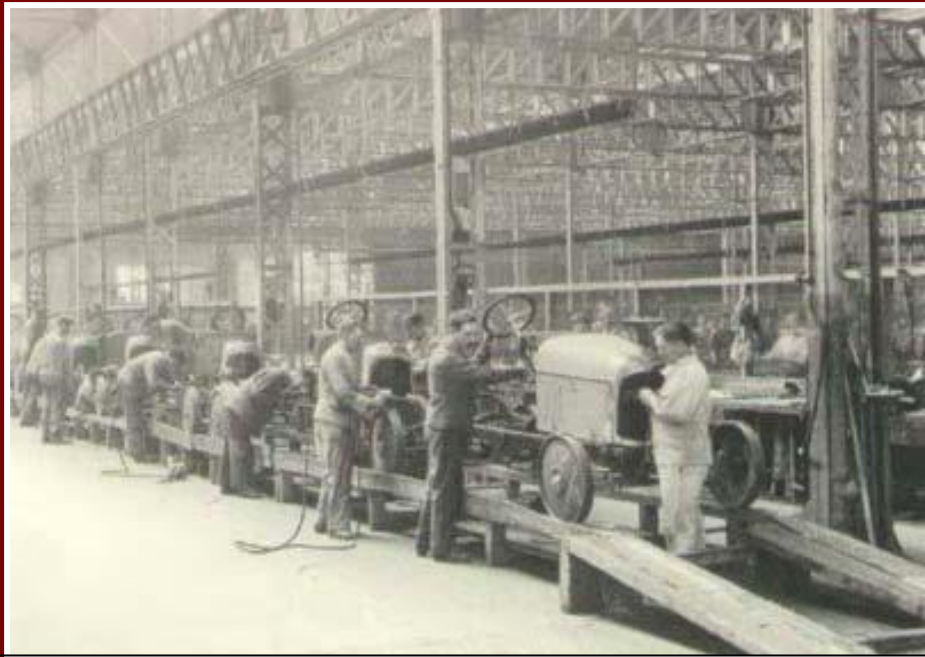

LIGNE D'ASSEMBLAGE DE VOITURES (selon F.W.Taylor) USINES FORD , EEUU , 1915

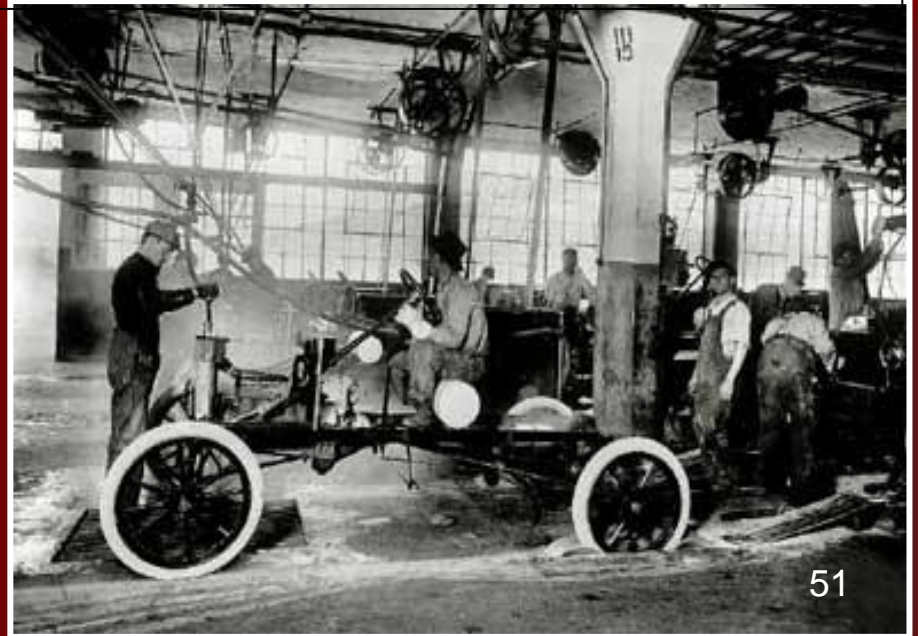
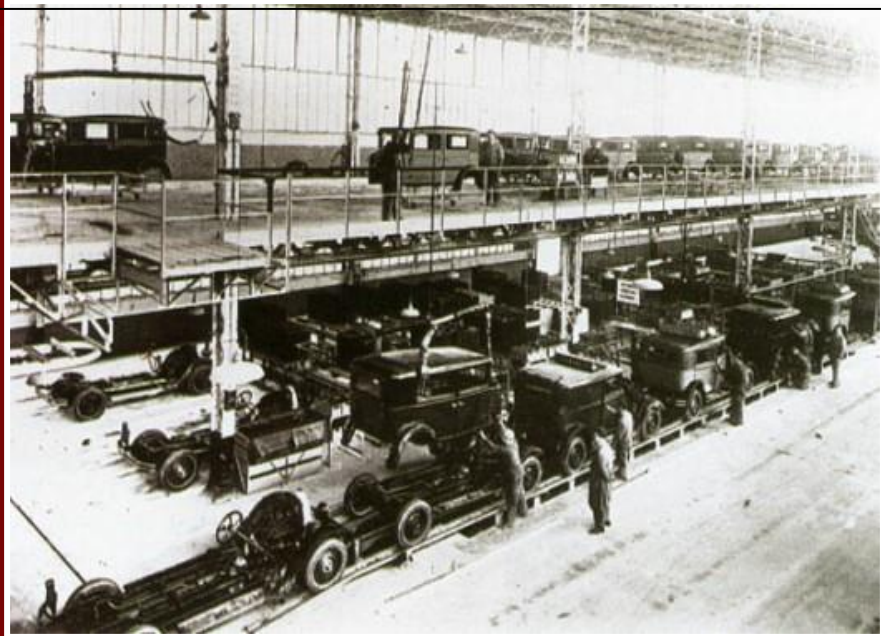



Charlie Chaplin "Charlot" sur la chaîne de montage, dans le film "Temps modernes".

Dans le film Charlot devient fou à cause de la répétitivité obsessive et le rythme infernal du travail.



USINES FORD , EUA , 1915

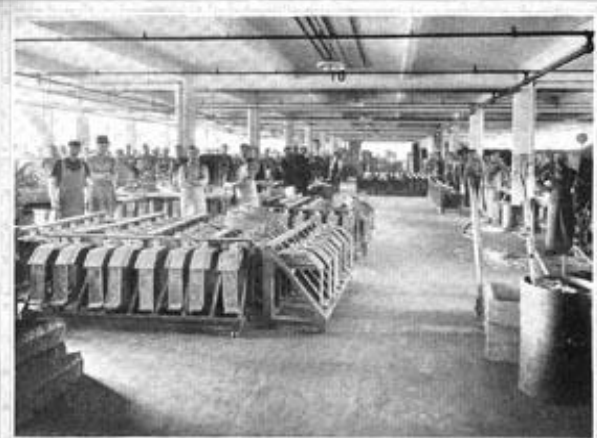

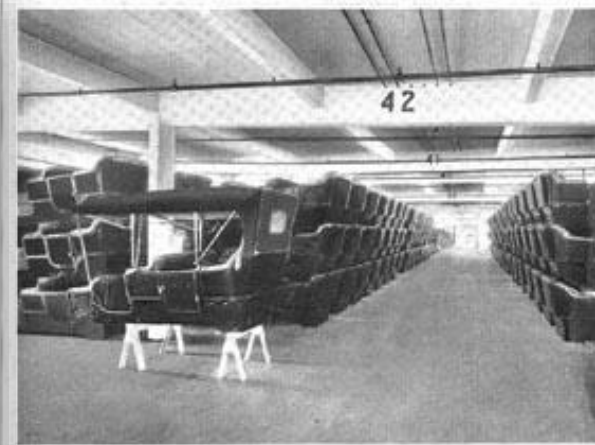
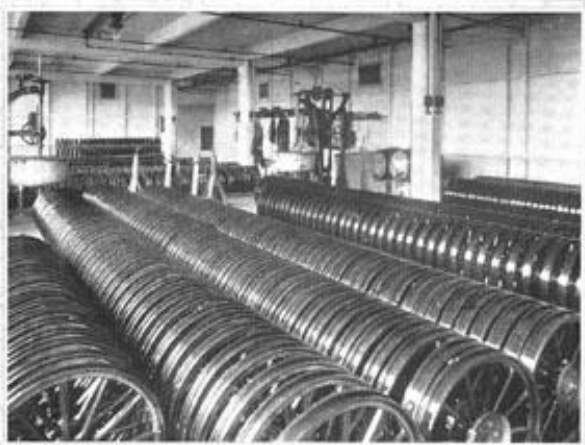

USINES FORD , EUA , 1915

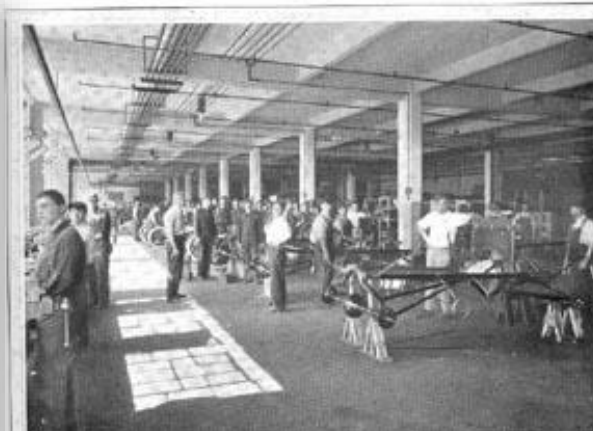



Chaîne de montage : (années '50)

Fiat Topolino



Scooter Vespa

Audi – moteurs
2010

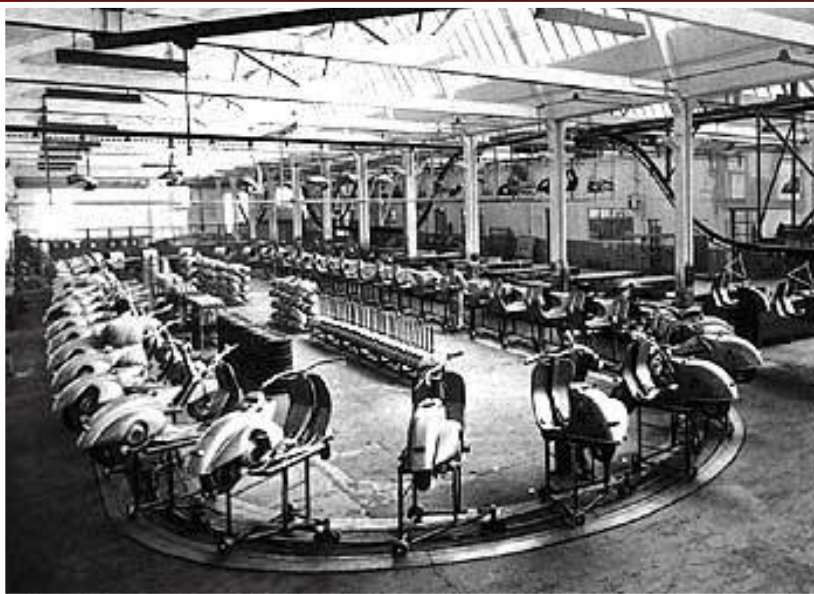

CHAÎNE DE MONTAGE DE VOITURES ANNÉES '60

(Citroën et Volkswagen)

56

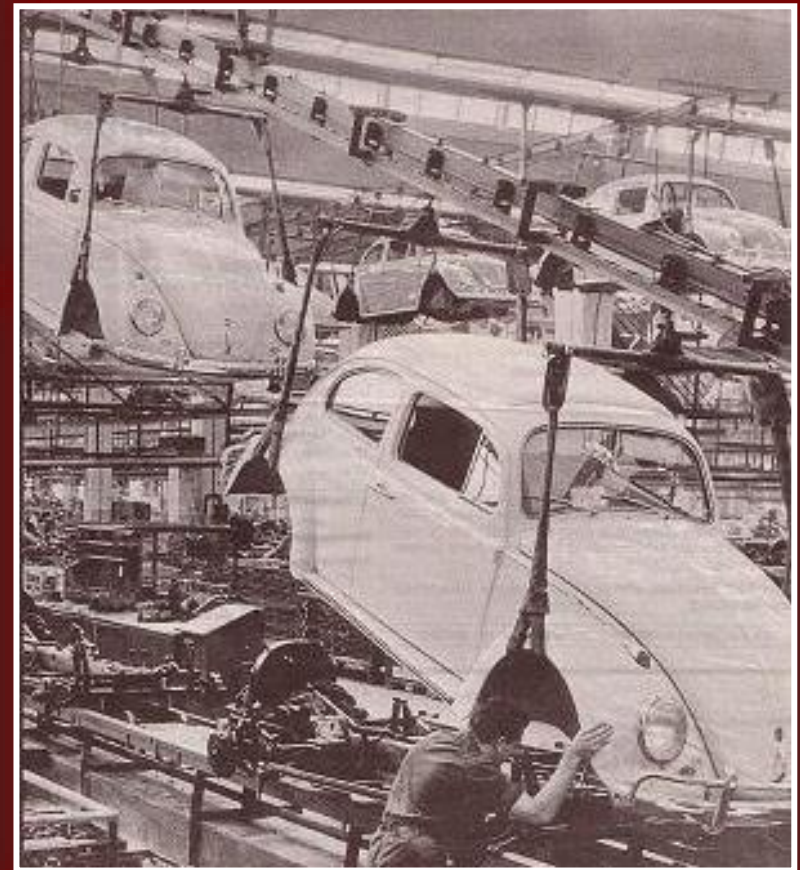
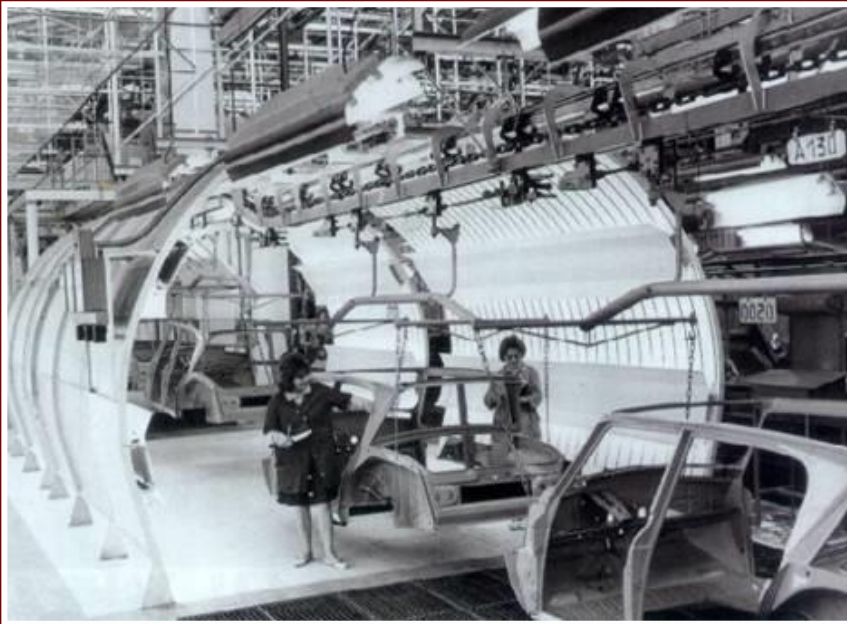



CHAÎNES DE MONTAGE ROBOTISÉES



Les travailleurs des chaînes de montage modernes



Chaîne de montage dans une fabrique de jouets en Chine



INDUSTRIE DU VÊTEMENT : HONG KONG 1970

L'enfer du travail – un travail infernal: le tout pour produire plus.



INDONÉSIE



PHILIPPINES

LA GLOBALISATION



VIETNAM



SRI LANKA



Haïti est le pays le plus pauvre du monde: ici la main-d'œuvre est disponible à un prix très bas.



La globalisation



Dans les usines Chinoises en Ethiopie, les travailleurs et les travailleuses doivent travailler beaucoup mais ils sont très mal payés.



Chine



Java



Mexique

La globalisation

Payé à l'usine en Indonésie: 12%

Salaires: 0,4 %

Matériel: 8 %

Coûts divers: 1,6 %

Bénéfice: 2 %



Les travailleurs ne reçoivent que 0,4% du revenu de la vente.



Albanie



Pérou



Inde



Bosnie

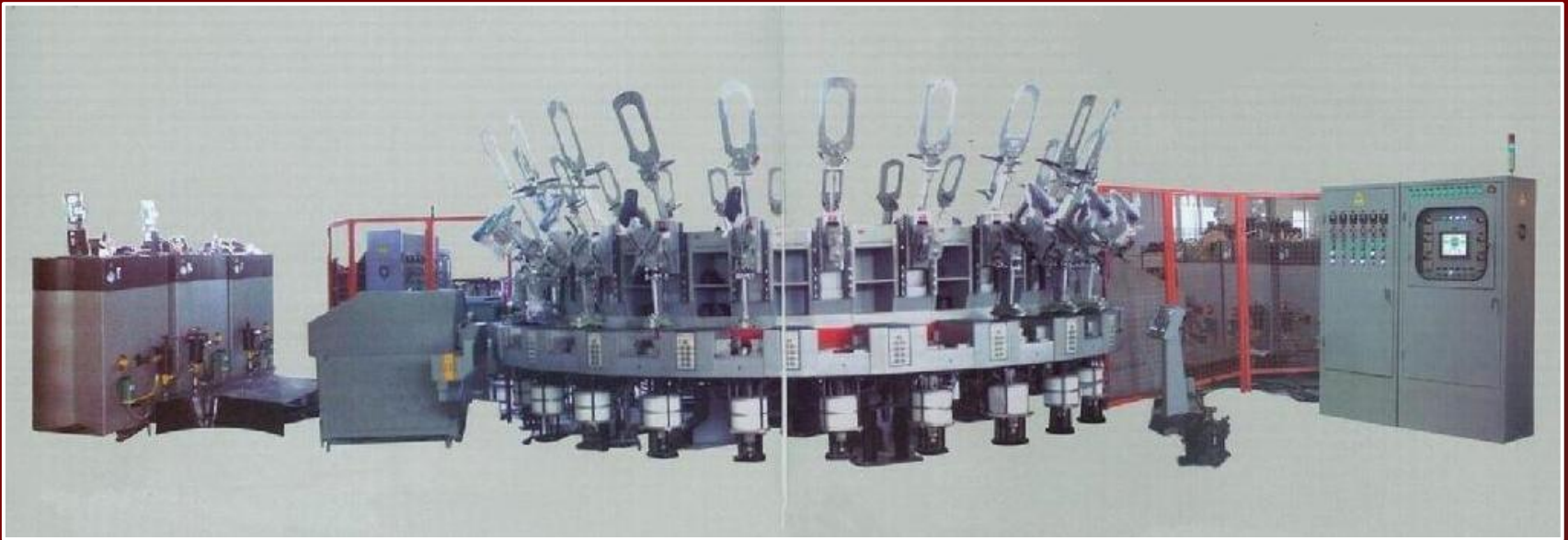

Aussi dans la fabrique de chaussures les machines remplacent les travailleurs.

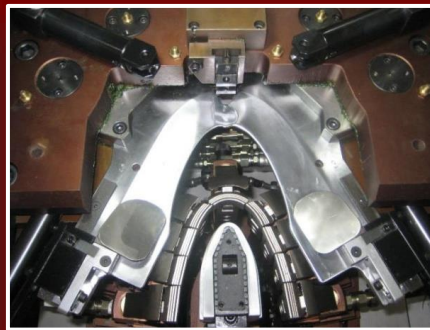

La chaussure imprimée en 3D de **adidas**

Exercice: Quels sont les aspects économiques, humaines et sociales de la fabrication de chaussures, de maisons, de meubles et de outils, de os propres à la transplantation humaine, de armes, etc. par des machines automatiques ou des imprimantes 3D?



Dans cette
usine au
Bangladesh
1000
travailleurs
sont morts



**On néglige la
sécurité**

Dans cette
usine au
Bangladesh
100 travailleurs
sont morts

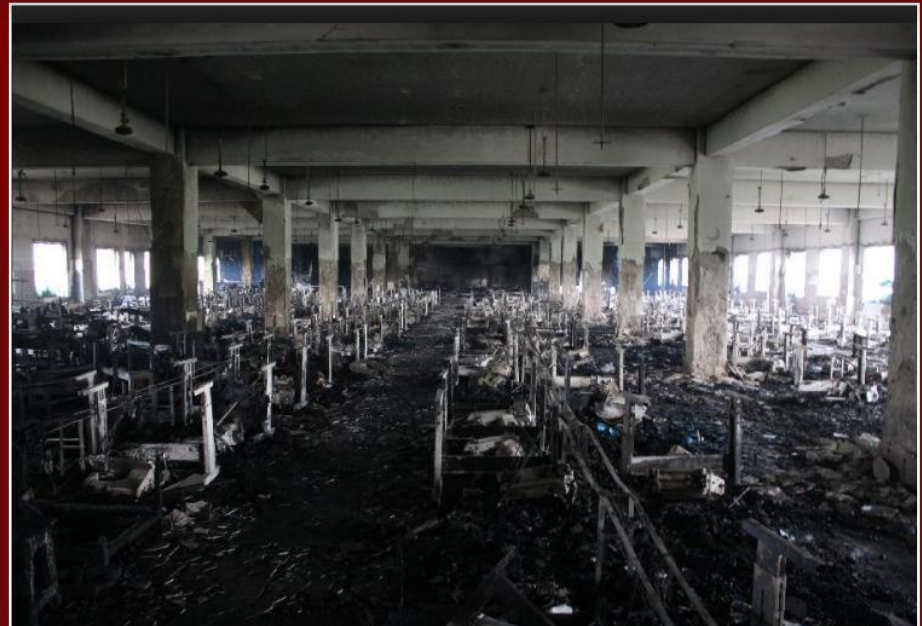

Industrie électronique

1980

L'ouvrière fait un travail répétitif :
bientôt elle sera remplacée par
une machine





**OUVRIÈRES D'UNE CHAÎNE D'ASSEMBLAGE
DE COMPOSANTS ÉLECTRONIQUES**



Chaîne de montage de machines à laver



La machine effectue la partie la plus fatigante du travail, mais doit être contrôlée par l'homme. Un jour, bientôt, il y aura une machine qui fera ce travail toute seule.



Salle de contrôle

**INDUSTRIE METAL-
MECANIQUE
SUISSE :**

**DES GRANDES
MACHINES
USTENSILES
AUTOMATIQUES**



**USINE METAL-MÉCANIQUE
TRADITIONNELLE**



**USINE METAL-MÉCANIQUE
AUTOMATISÉE**

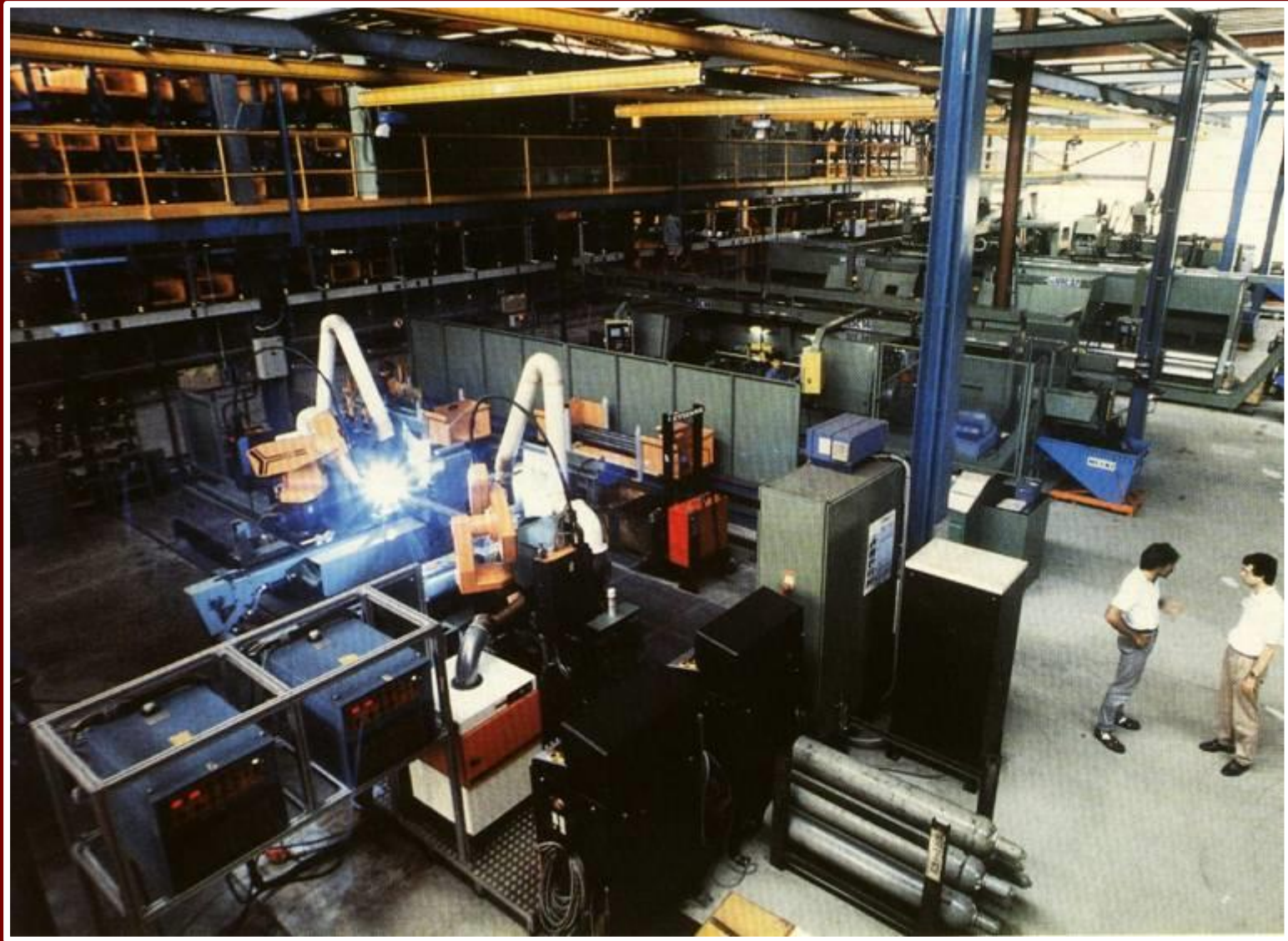

Robots soudeurs en action

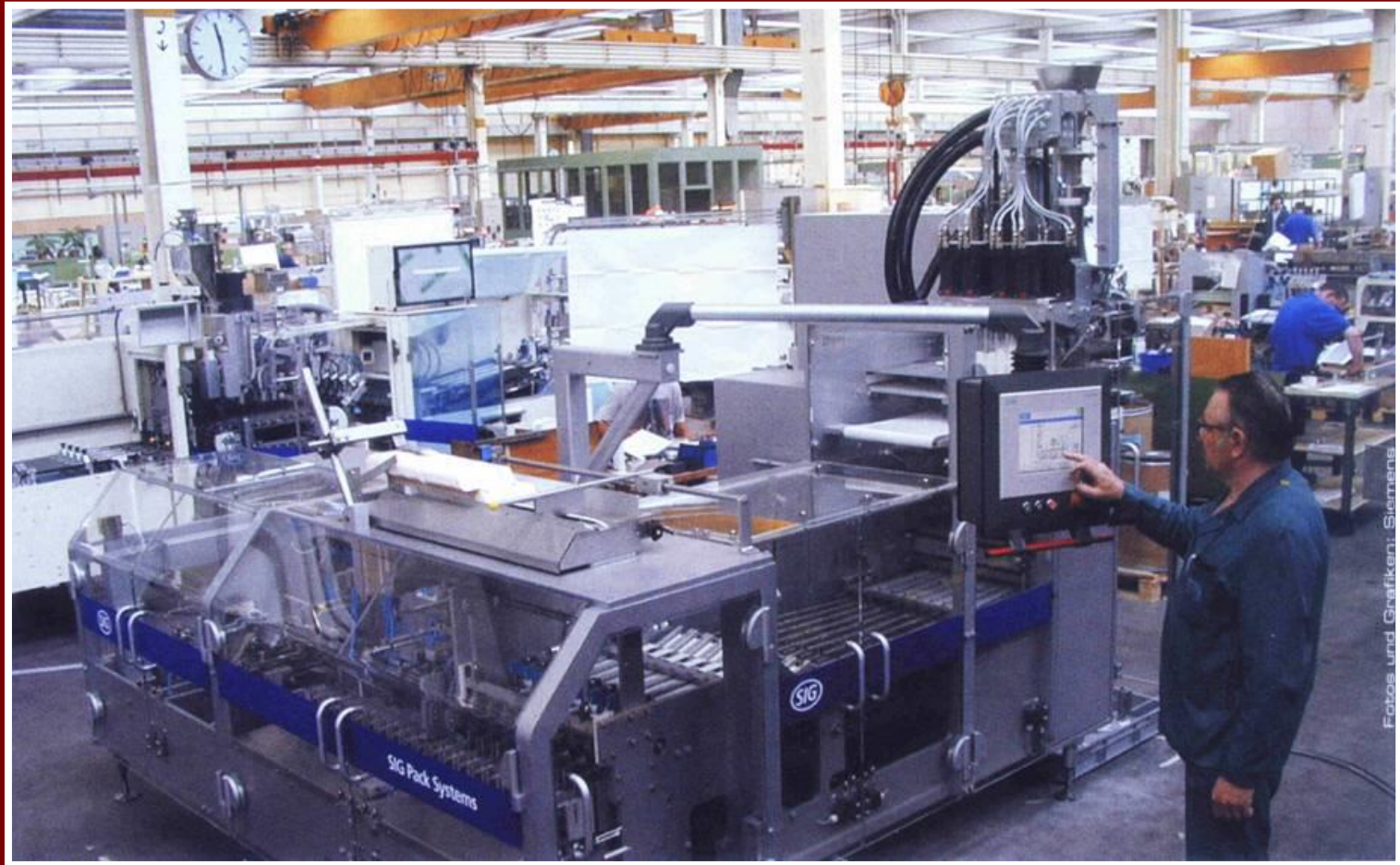

MACHINE AUTOMATIQUE POUR L'EMBALLAGE

Tout est automatisé. Peu de spécialistes sont restés.

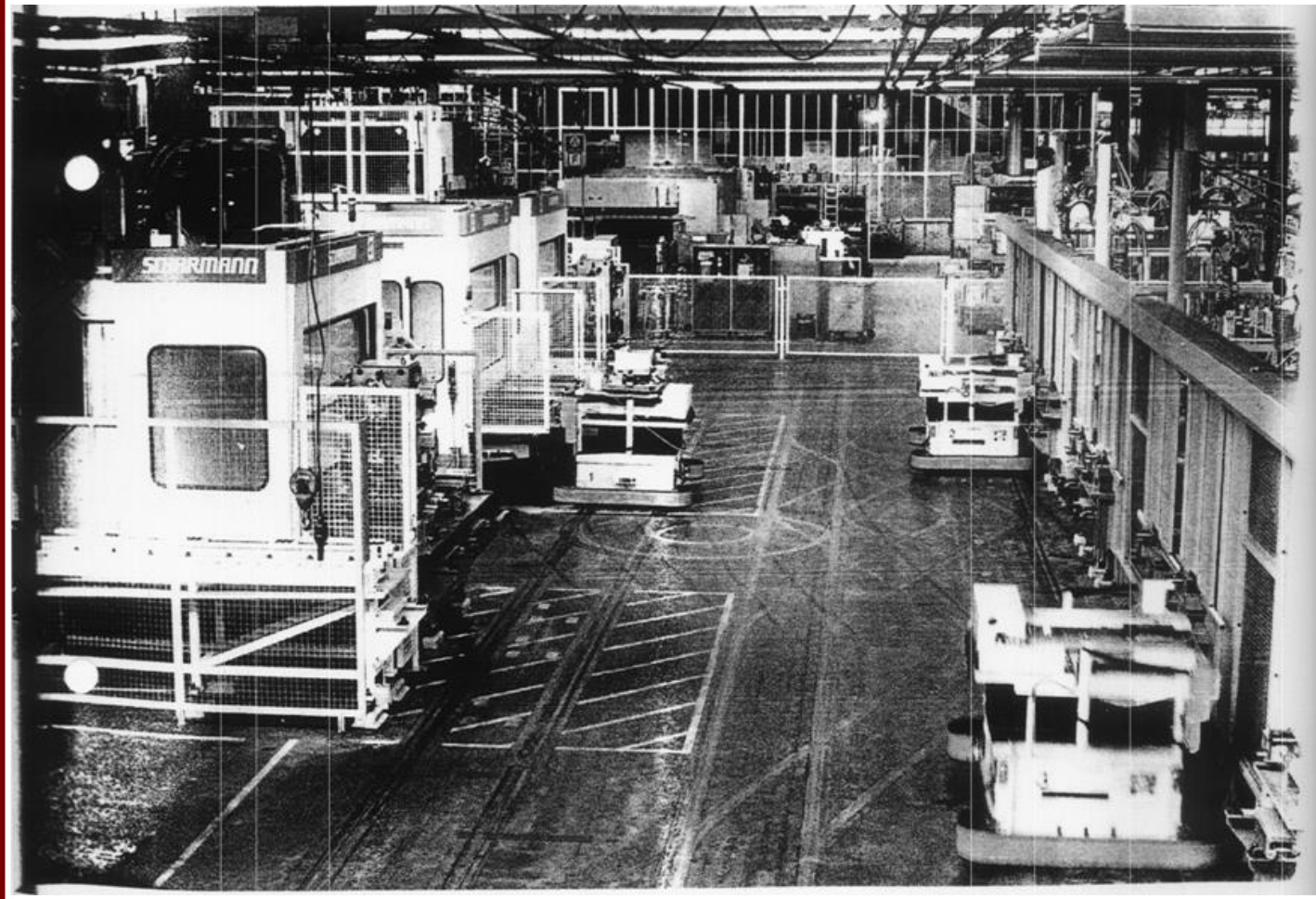

INDUSTRIE METAL-MECANIQUE SUISSE : machines automatiques

Les « îles » suivent un parcours préfixé et transportent automatiquement les pièces à façonner d'une station de façonnage à l'autre.

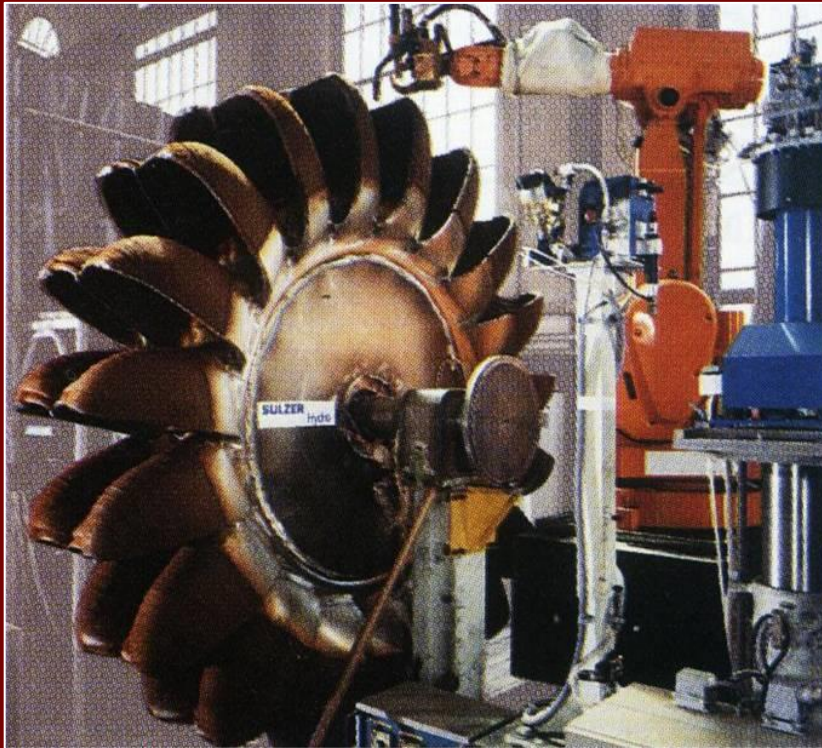

**Robot
sur
turbine
Pelton**



**L'ouvrier
moderne :
le ROBOT**



**L'assistant
personnel
robotisé:
le COBOT
travaille dans
le laboratoire**



**le robot
aspirateur**



Le robot remplace l'ouvrier



Il sait écrire!

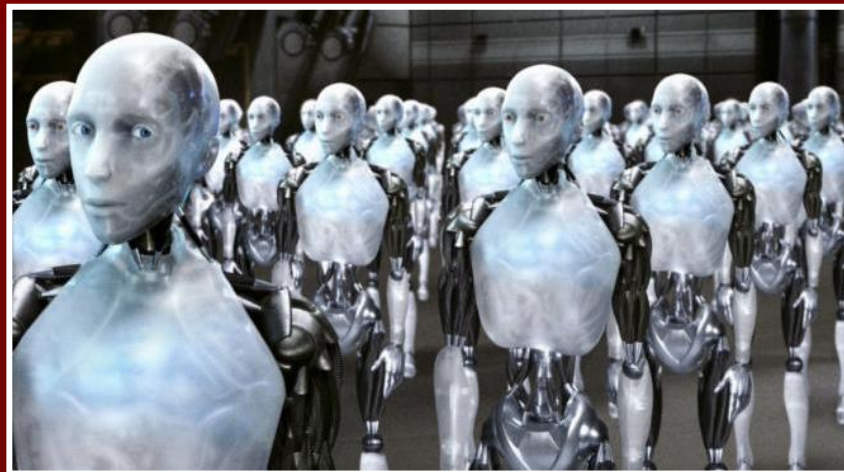
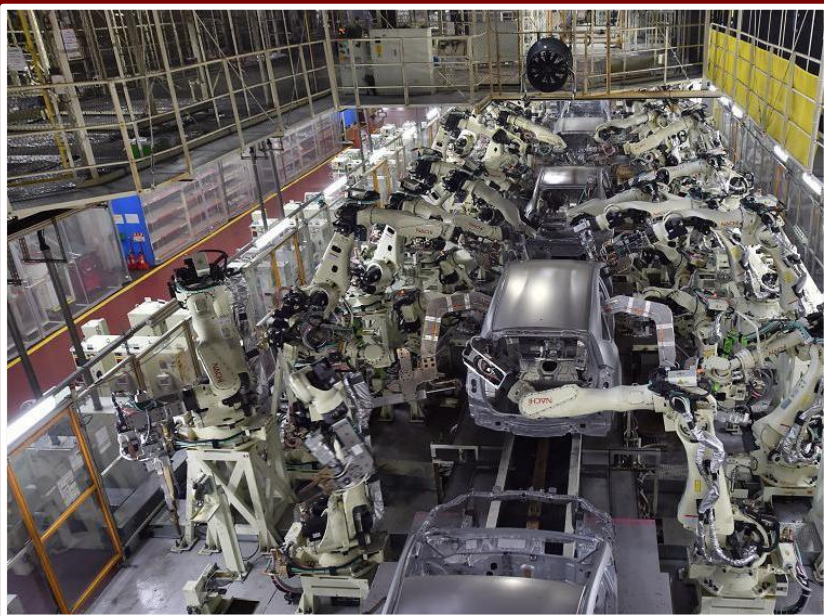

L'INVASION

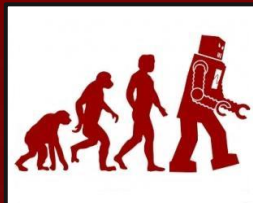

DES ROBOTS

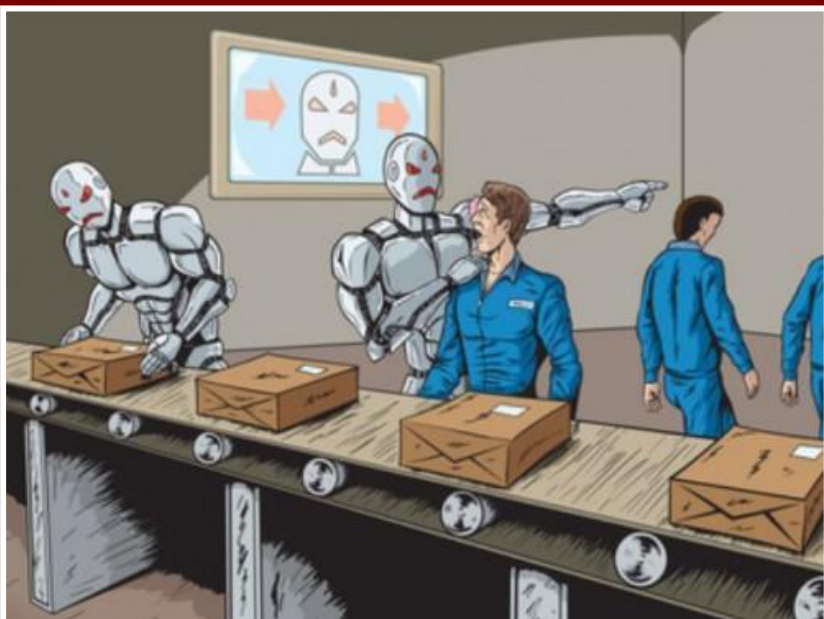

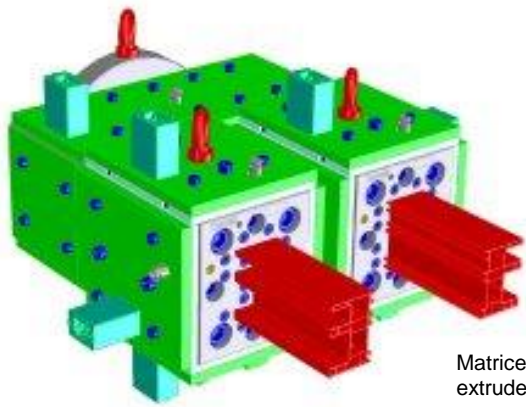

Matrice pour extrudeur

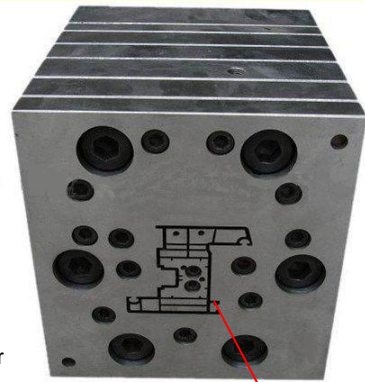

ÉLECTROÉROSION ET EXTRUSION

Fenêtre en matière plastique

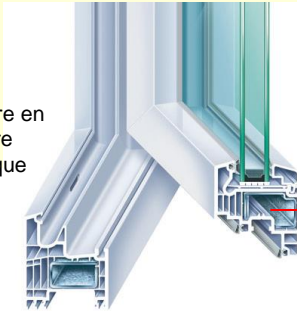

Machine pour l'électroérosion



Extrudeuse

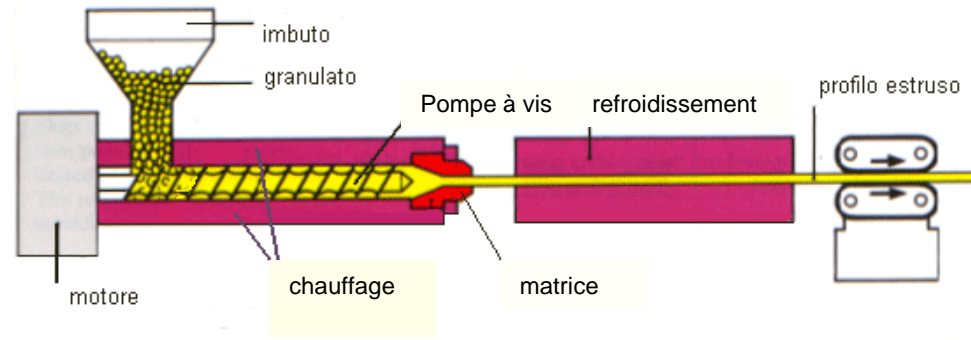

Extrusion



Production de tuyaux en matière plastique par extrusion



**Hier:
le travail manuel**

**Aujourd'hui:
l'automatisation**



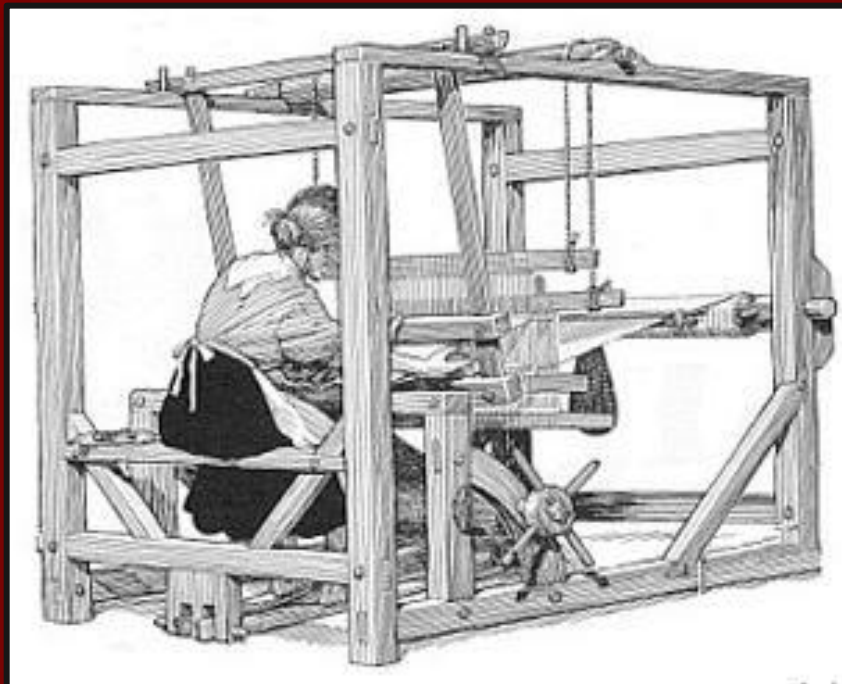

Métier manuel

Les progrès dans le secteur textile ont éliminé beaucoup de places de travail.

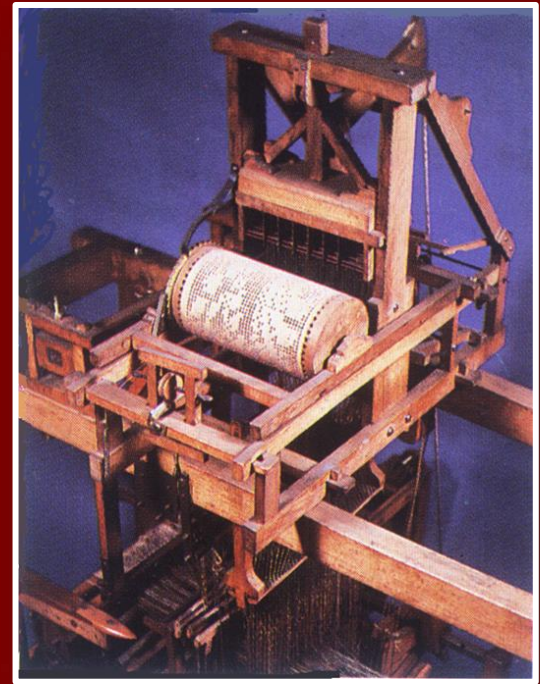

1745 Le premier métier complètement automatique

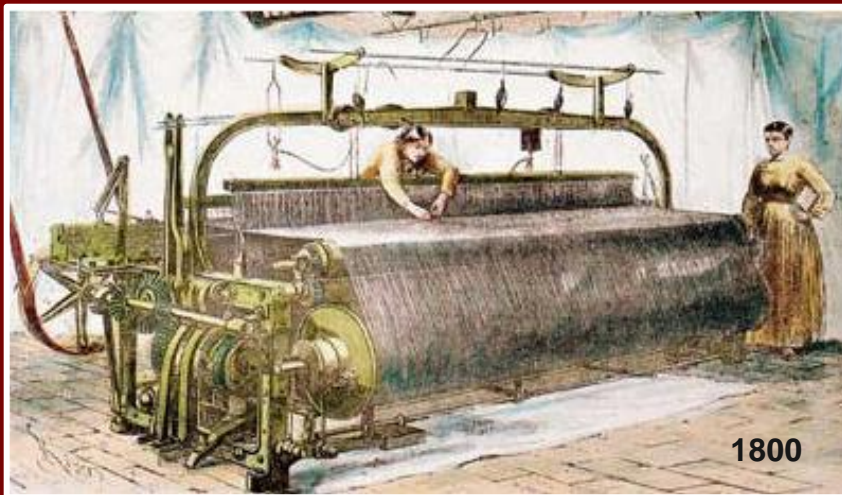

Métier à tisser mécaniques entraînés par une machine à vapeur



L'industrie textile moderne

La rationalisation dans le bâtiment

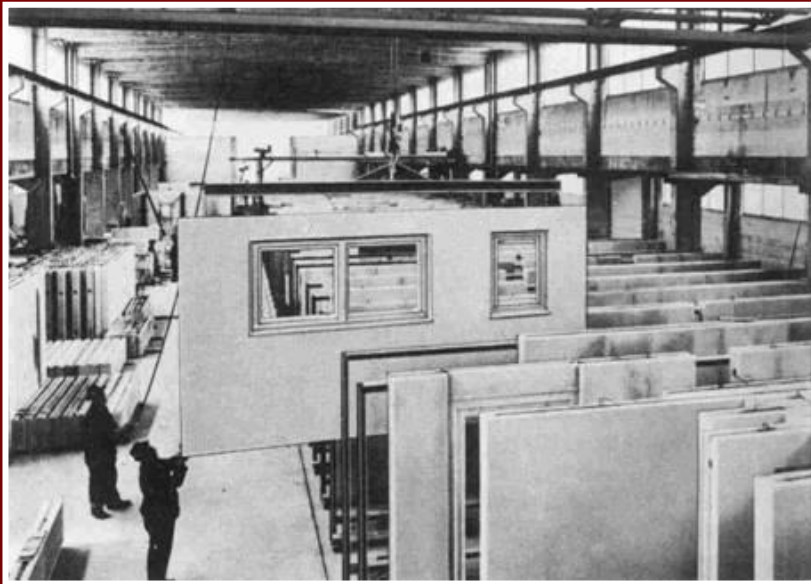

Les locataires
sont compris

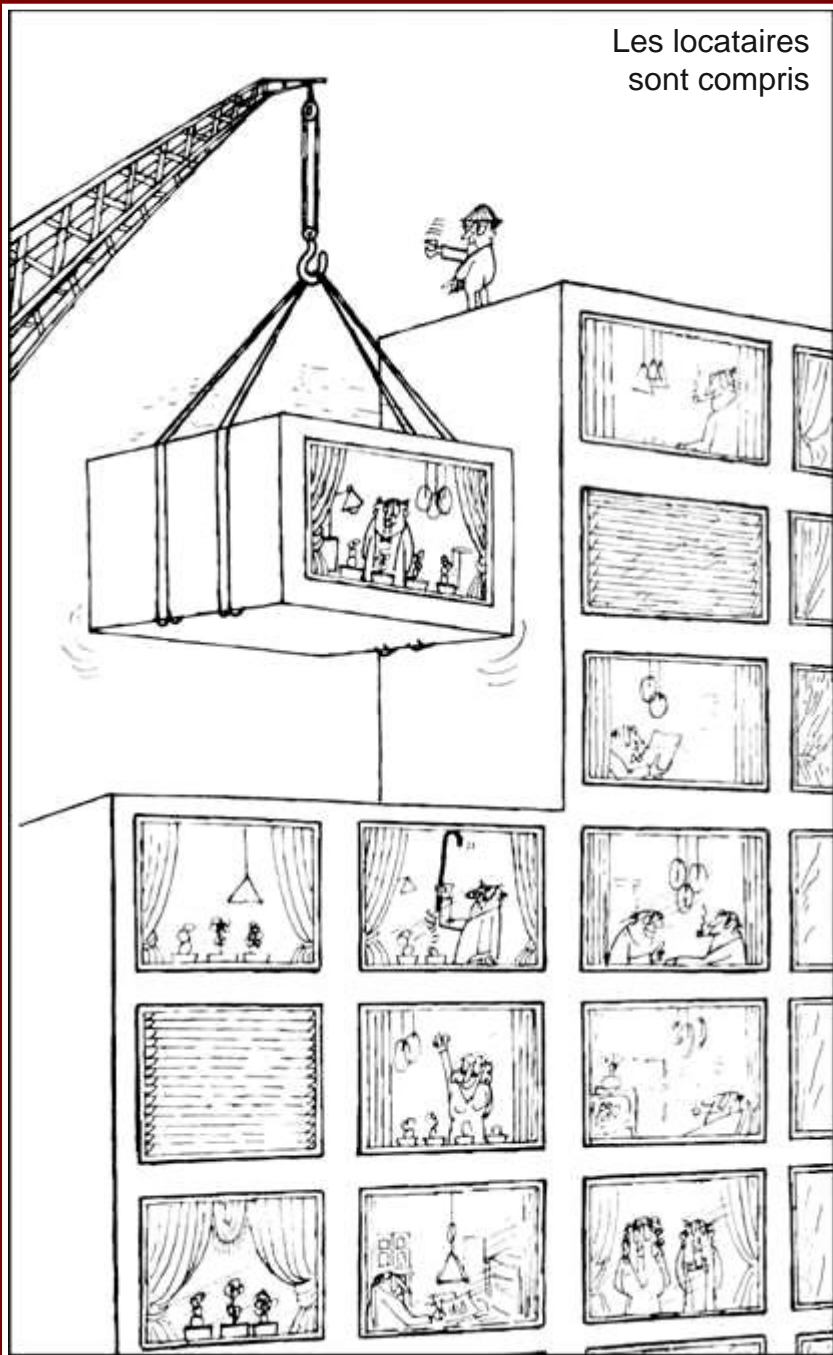

LE BÂTIMENT DANS LE FUTUR

84





1448 Gutenberg invente l'imprimerie

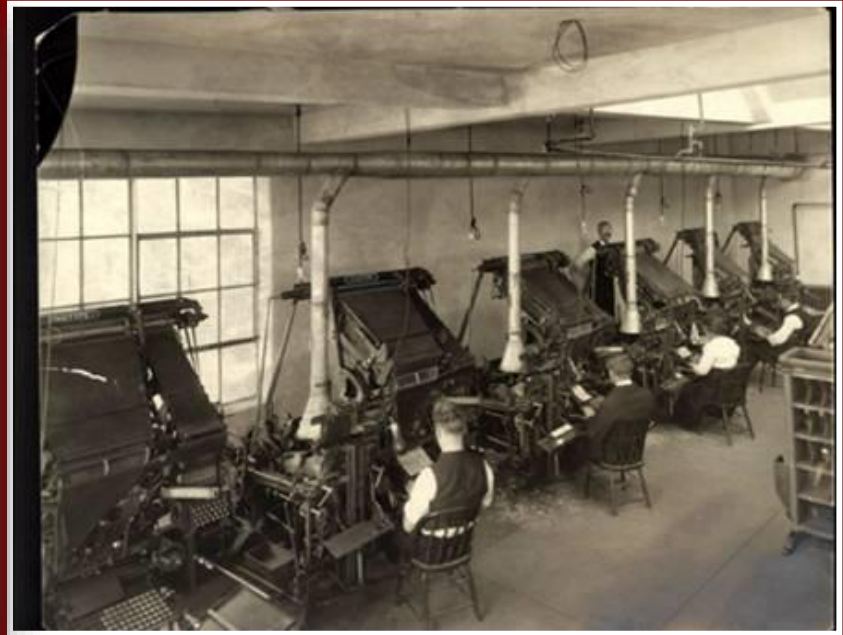

1880-1960 - Machines linotype pour la composition



Composition
manuelle

85

Vieille
rotative
mécanique

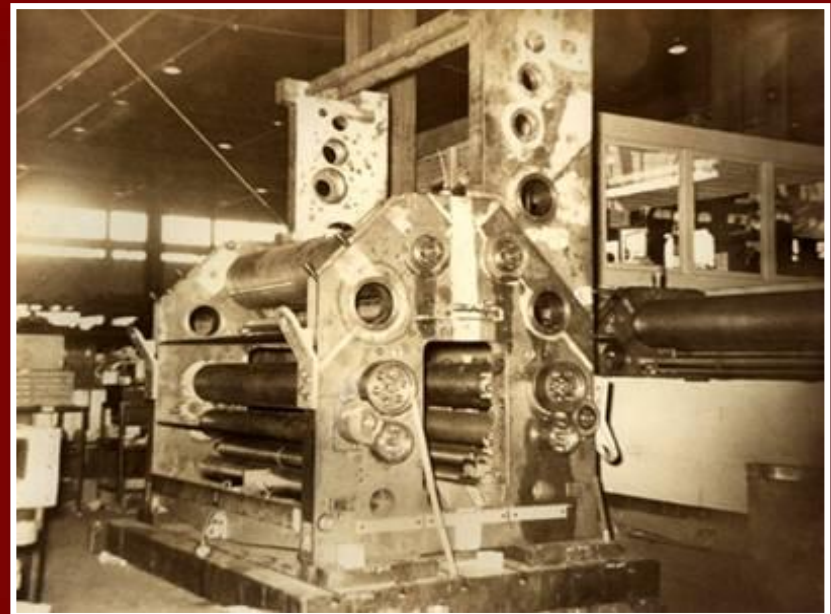

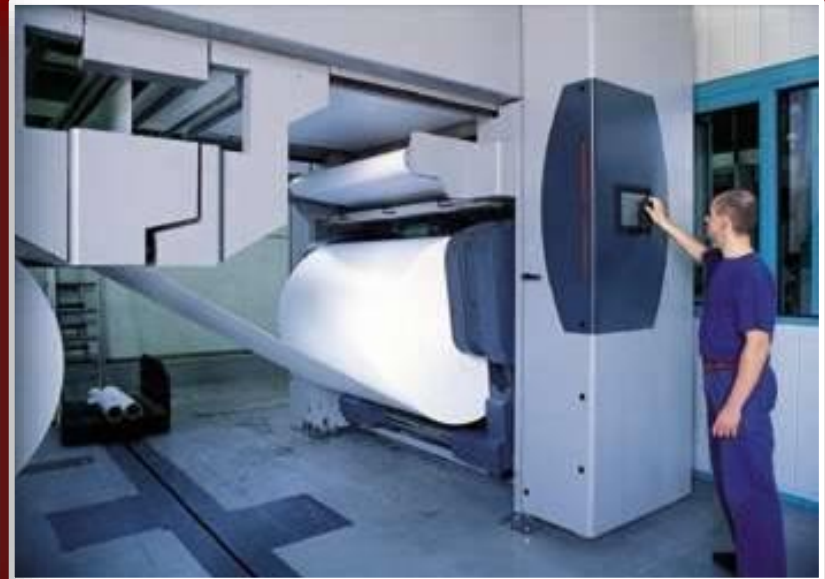

1990:
Composition
informatisée et
Photocomposition.
Rotative
automatique.

2011:
Tablette,
le journal
électronique
virtuel.





Bureau de la Western Union, Broadway, New York, 1881

Le travail administratif avant l'informatisation exigeait beaucoup de main-d'oeuvre

87

AUJOURD'HUI : quelques employés et un bon programme de gestion



**Vieux
centre
de tri
manuel
des lettres**



**Pour le tri manuel des lettres il fallait
beaucoup de main d'oeuvre**

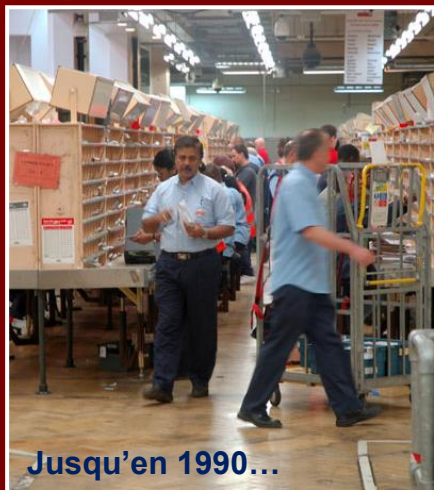

Jusqu'en 1990...

**Aujourd'hui un lecteur
optique lit instantanément
l'adresse même si elle est
écrite à la main.**

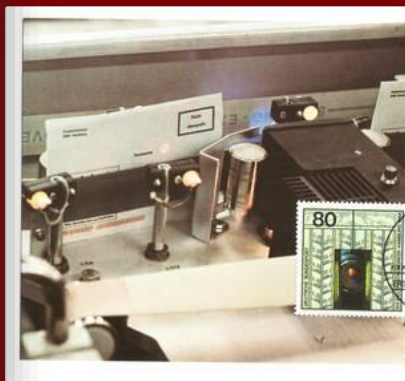

Les postiers ont été remplacés par les machines de tri automatiques



**Centre postal moderne
pour le tri des lettres.**

88

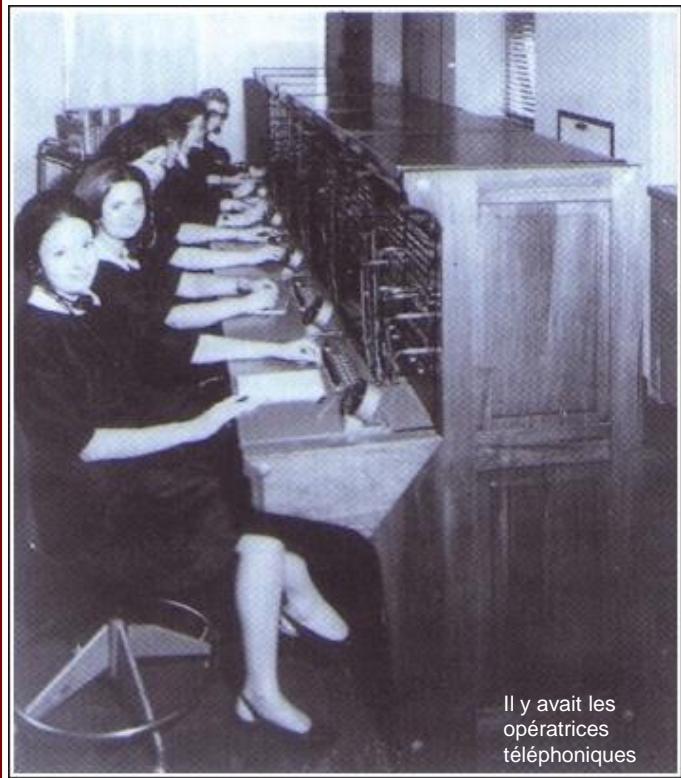

Il y avait les opératrices téléphoniques



Call center



L'évolution du téléphone

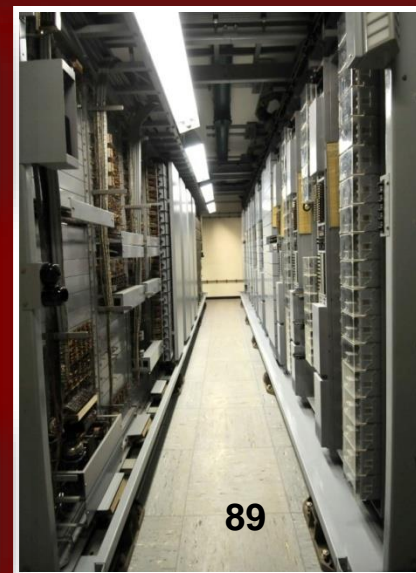

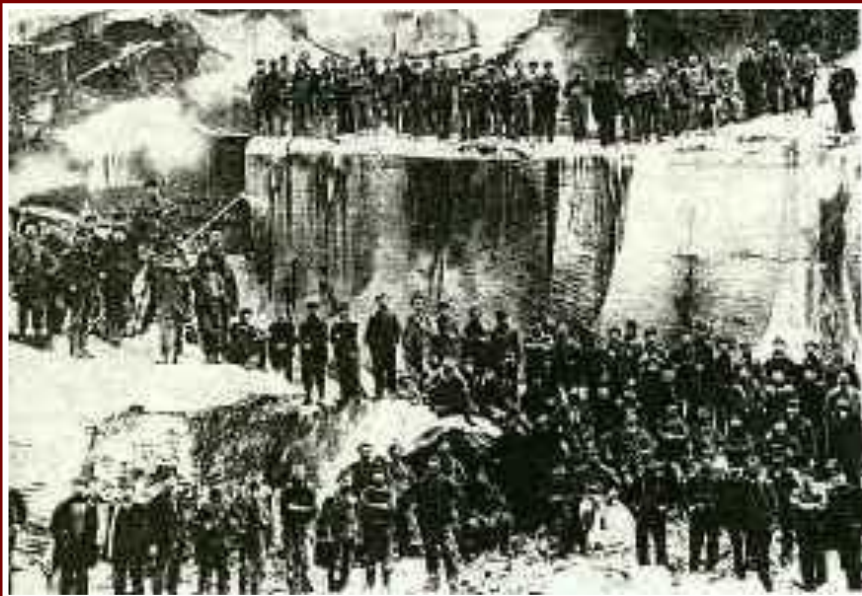

**Industrie d'extraction et travail de la pierre:
les machines remplacent la main de l'homme**

90





Dans l'agriculture, les machines et la chimie ont remplacé les personnes et les animaux.



91



Motta Milano 1950, la
préparation des fruits confits

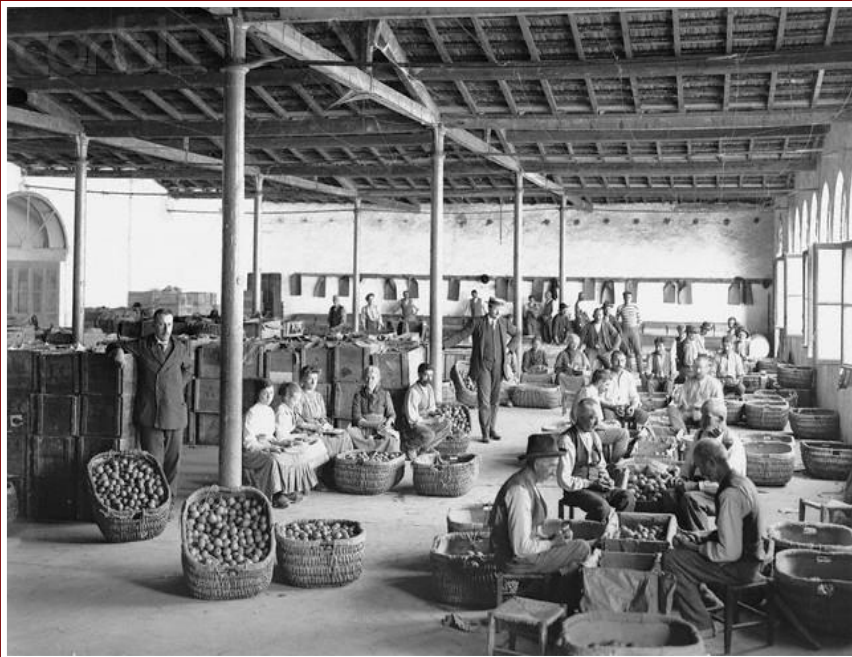

Hier



Aujourd'hui



amazon

Dans l'empire des ventes sur Internet AMAZON les employés sont soumis à un rythme de travail épuisant et les salaires sont bas et précaires....
...et on parle déjà d'une complète automatisation
...



En même temps, grâce à son gigantisme et aux données de milliards de clients, Amazon tente de conditionner en sa faveur une partie du monde et de pénétrer tous les ganglions de l'économie et même de l'administration publique.



3 mécaniciens



2 mécaniciens

La rationalisation dans le secteur des chemins de fer

94



1 mécanicien



0 mécaniciens

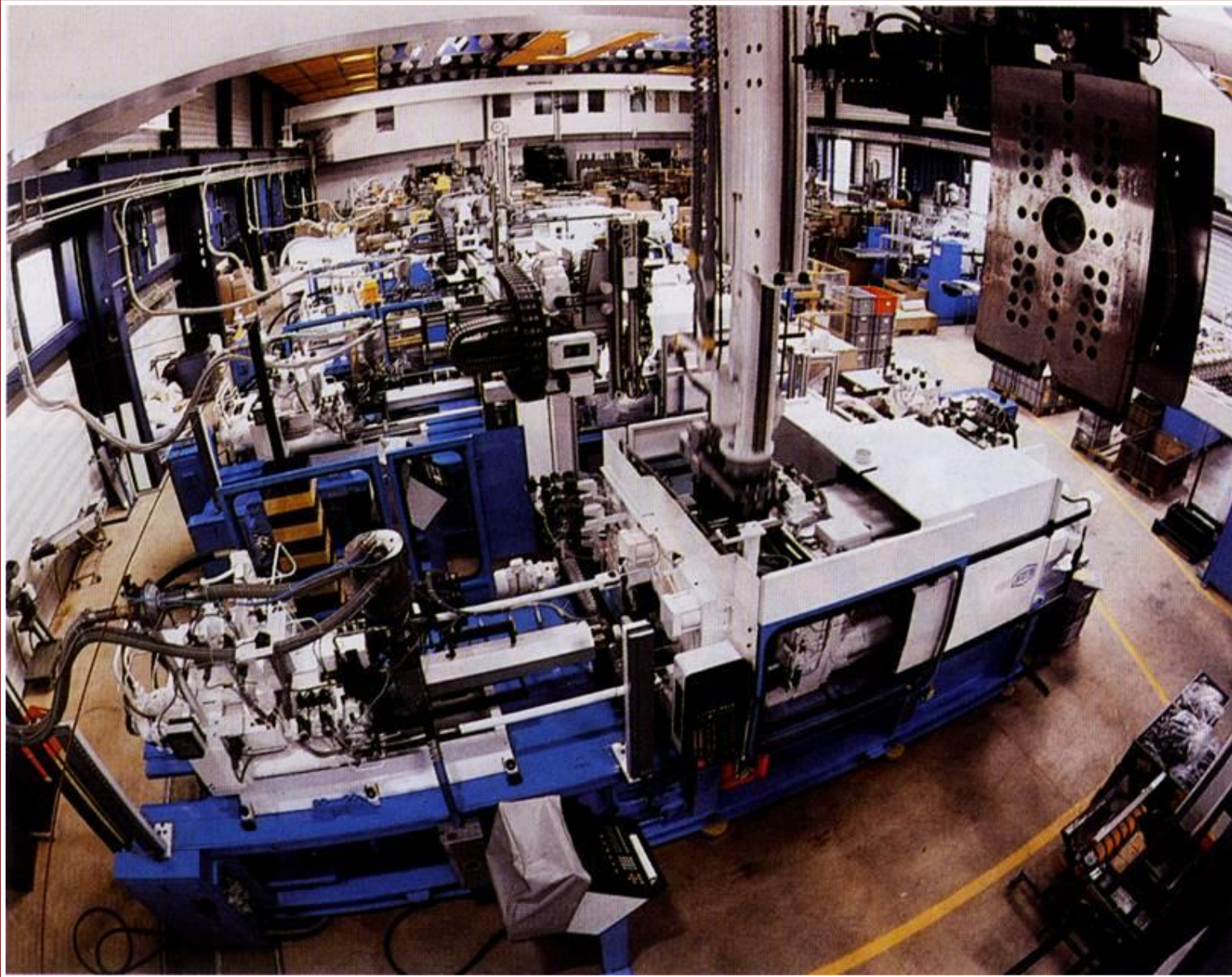

Où le
propriétaire
installera-t-il
son usine,
et
pourquoi ?

95

LA FABRIQUE SANS OUVRIERS



Kunshan, Shanghai, Chine: Foxconn, l'usine entièrement robotisée qui produit des composants et accessoires pour téléphones mobiles

Autres méthodes pour économiser sur la main-d'oeuvre:

-Éexploitation d'immigrés clandestins soumis au chantage

(travail noir, prostitution, etc.)

-La sous-traitance à différents niveaux

-La location en gérance

-Le délocalisation de la production en Europe de l'Est, Chine, etc.

(exemple de l'usine de chaussures disposée sur un navire qui se déplace d'un port à l'autre à la recherche de la main d'oeuvre moins chère)

- On néglige la sûreté des travailleurs et la protection de l'environnement.



L'atteintes aux travailleurs

Pour affaiblir le pouvoir contractuel des travailleurs et pour leur limiter le salaire les capitalistes utilisent tout leur pouvoir et leur influence

Les travailleurs sont divisé en plusieurs catégories traitées et payées différemment

- selon le sexe et l'âge : hommes , femmes, jeunes, actifs, âgés, retraités
 - selon la fonction : ouvriers, employés, cadres, dirigeants
 - selon la qualification : apprentis, vacataires, manœuvres, qualifiés, diplômés, académiciens
 - Selon le temps de travail : sur appel, à temps déterminé, à temps indéterminé, auxiliaires, free lance
 - Selon le type de rétribution : travail à la pièce, à l'heure, mensuel, au mérite, participation aux profits
- Etc.**

Les capitalistes s'opposent à toute activité syndicale et pénalisent les travailleurs syndiqués.

Les capitalistes créent des commissions et des syndicats jaunes (organisé par les patrons).

Les capitalistes ont recours à la sous-traitance et engagent du personnel intérimaire.

Les capitalistes font approuver des lois qui réduisent les droits des travailleurs et qui limitent l'activité syndicale.

Les capitalistes menacent de licenciements en masse et de fermeture des usines.

On utilise le chantage et le mobbing.

On récompense les travailleurs les plus serviles

L'EXPLOITATION DES TRAVAILLEURS AUGMENTE

**VW EN 2006 :
DE 28,8 HEURES
À 35 HEURES
HEBDOMADAIRES
SANS
AUGMENTATION
DE SALAIRE**

VW: plus d'heures, même salaire

Il progetto

In base al progetto in questione, l'orario settimanale per i lavoratori VW passerebbe dalle attuali 28,8 a 35 ore, senza adeguamento corrispettivo di salario

■ Volkswagen, il gruppo tedesco primo costruttore di automobili in Europa, starebbe progettando per i propri impianti in Germania un drastico aumento dell'orario di lavoro senza un corrispondente adeguamento salariale. Lo riferisce il settimanale Focus. La rivista sostiene che tale progetto sarebbe contenuto nel piano di risanamento che Wolfgang Bernhard - responsabile del marchio VW - presenterà mercoledì prossimo al consiglio di sorveglianza. In base al progetto in questione, l'orario settimanale per i lavoratori VW in Germania passerebbe dalle attuali 28,8 a 35 ore, senza alcun adeguamento corrispettivo di salario. Il cambiamento dell'orario settimanale verrebbe attuato con un piano graduale nel corso del prossimo anno.

Un portavoce VW, interpellato dall'agenzia Dpa, non ha voluto commentare la notizia di Focus. Con l'allungamento dell'orario di lavoro settimanale - aggiunge la rivista di Monaco di Baviera -

si determinerebbe un surplus di personale di oltre 20 mila unità, circa un quinto di tutti i lavoratori Volkswagen in Germania. L'azienda affronterebbe tale problema non con licenziamenti a tappeto ma con soluzioni più morbide legate a proposte di liquidazione e pensionamenti. Il piano di risanamento riguarderebbe soprattutto lo stabilimento principale di Wolfsburg, dove verrebbero eliminati 5 mila degli attuali 50 mila posti di lavoro. Il settimanale tedesco, nella sua anticipazione, afferma inoltre che l'impianto VW di Bruxelles - dove circa 5 mila dipendenti lavorano alla produzione della Golf - è destinato alla completa chiusura. Tale produzione verrebbe trasferita in Germania. Consenso a tale severo piano di risanamento sarebbe già stato segnalato dal capo del consiglio di sorveglianza Ferdinand Piech e dai rappresentanti dei due grandi azionisti VW. Massicce proteste invece sono previste da parte delle organizzazioni dei lavoratori.

Corriere del Ticino
SABATO 15 APRILE 2006

NOTIZIE
FLASH

SVEZIA - TELEFONIA
Vola il trimestrale
per Sony Ericsson

■ Sony Ericsson chiude il primo trimestre con un utile in volo a 109 milioni di euro (l'equivalente di circa 170 milioni di franchi svizzeri), contro i 32 milioni dello stesso periodo dell'anno precedente, e vendite in aumento del 55% a 1,99 miliardi. Alla performance, secondo quanto riferisce l'agenzia Bloomberg, ha contribuito fortemente la domanda per i telefonini con fotocamera e musica incorporati. L'utile prima delle tasse è



Caisse du supermarché



Caisse self service



Guichet de la banque



Bancomat



Guichet de la gare



Guichet automatique



Dans la vie quotidienne le citoyen est toujours confronté avec des nouveaux systèmes automatiques qui déchargent travail et responsabilité sur l'utilisateur et dont le but ultime est d'économiser sur la main d'œuvre et réduire les coûts.

COÛT D'UNE VOITURE

(APRÈS LES NOUVELLES ÉCONOMIES)

• Matériel :	5'000.- fr	2'500.- fr
• Main-d'oeuvre :	5'000.- fr	2'500.- fr
• Coût fixes :	5'000.- fr	
• Profit :	5'000.- fr	
Total	<hr/> 20'000.- fr <hr/>	15'000.- fr

Le vendeur doit vendre les voitures W

...en Suède



Le vendeur va en Suède, mais



VOLVO

Fr 13'000.-

VOLVO
S60

MODELLO ANNO 2003
LISTINO PREZZI

Validità dal 18 luglio 2002



EN SUÈDE

VOLVO VEND

SES VOITURES

AU PRIX DE

13'000.- Fr.

En Suède aussi la maison Volvo a économisé sur la main-d'œuvre en utilisant la chaîne de montage et les machines automatiques

La fabrique de voitures **W est de nouveau confrontée à la concurrence.
Pour cette raison il faut que la voiture **W** coûte moins cher.**



**Le Directeur décide
qu'il faut économiser sur les coûts fixes**

Comment cela fonctionne? Quels sont les coûts fixes?

Pour répartir les coûts fixes, tels les intérêts hypothécaires, entretiens des bâtiments, amortissements, loyers, assurances, etc., sur un plus grand nombre de voitures produites,

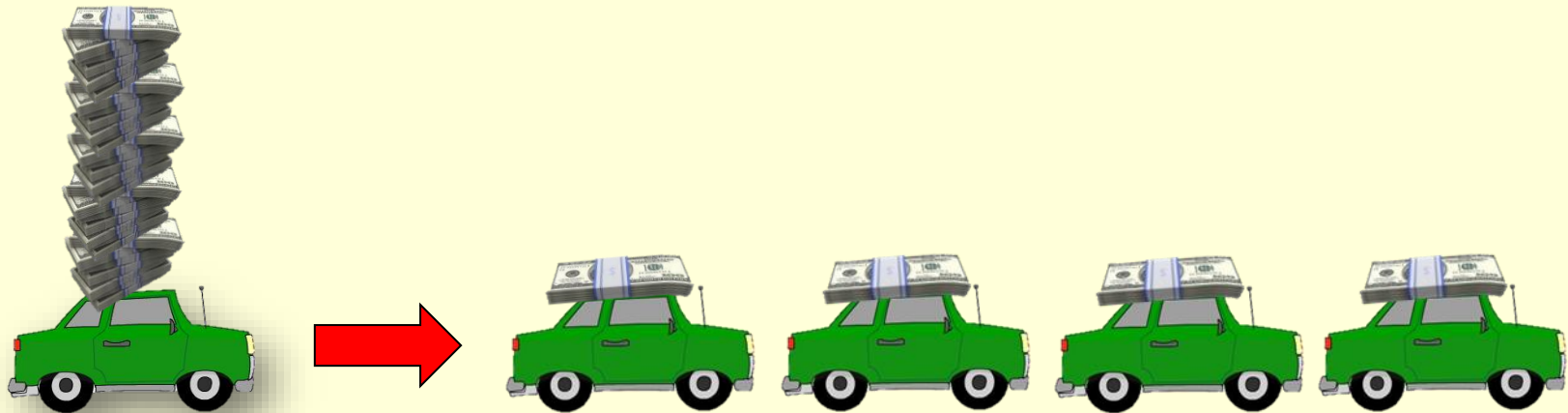

le producteur concentre la production sous un seul énorme toit.



FABRIQUE ITALIENNE AUTOMOBILES TORINO: FIAT

Usine de Mirafiori (inaugurée en 1936 avec Mussolini, y travaillent 5000 personnes).

Pour produire plus et par conséquent mieux distribuer les coûts fixes sur les pièces produites, on concentre la production et on construit des usines toujours plus grandes



**La méga-usine de TESLA à Austin, au Texas,
USA, emploie 20'000 personnes.**

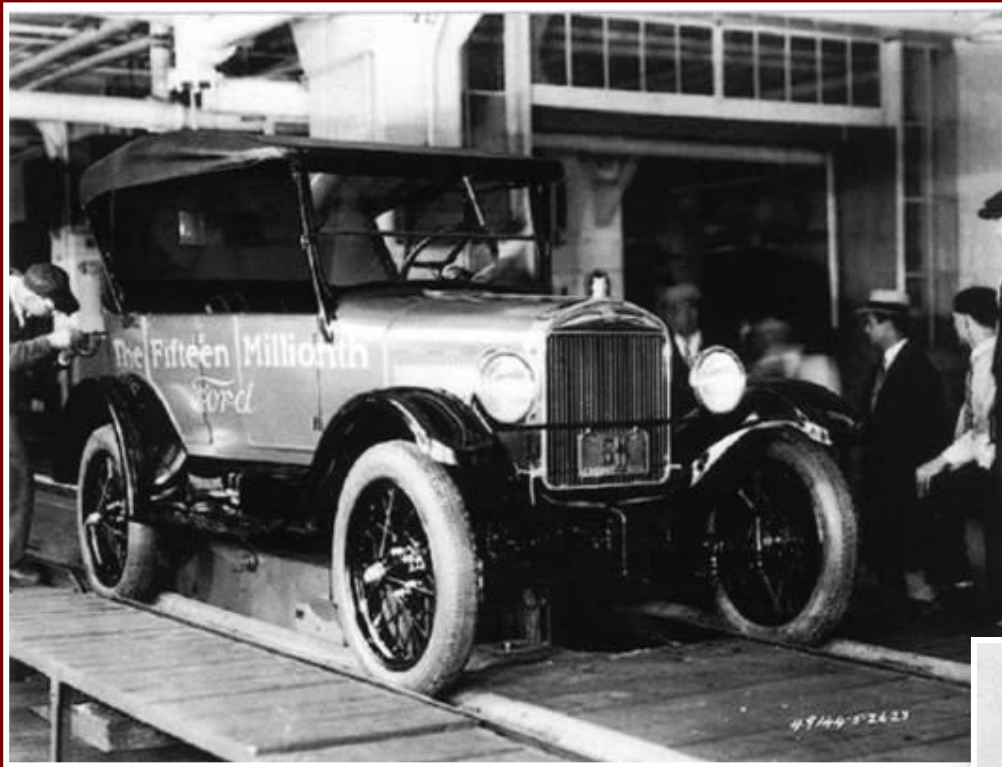

La mobilité individuelle devient un droit, la dépendance au pétrole un fait.

UN FLEUVE DE VOITURES

**LA 5 MILLIONIÈME FORD T SORT
DE LA CHAÎNE DE MONTAGE
DETROIT, EUA, 1929**



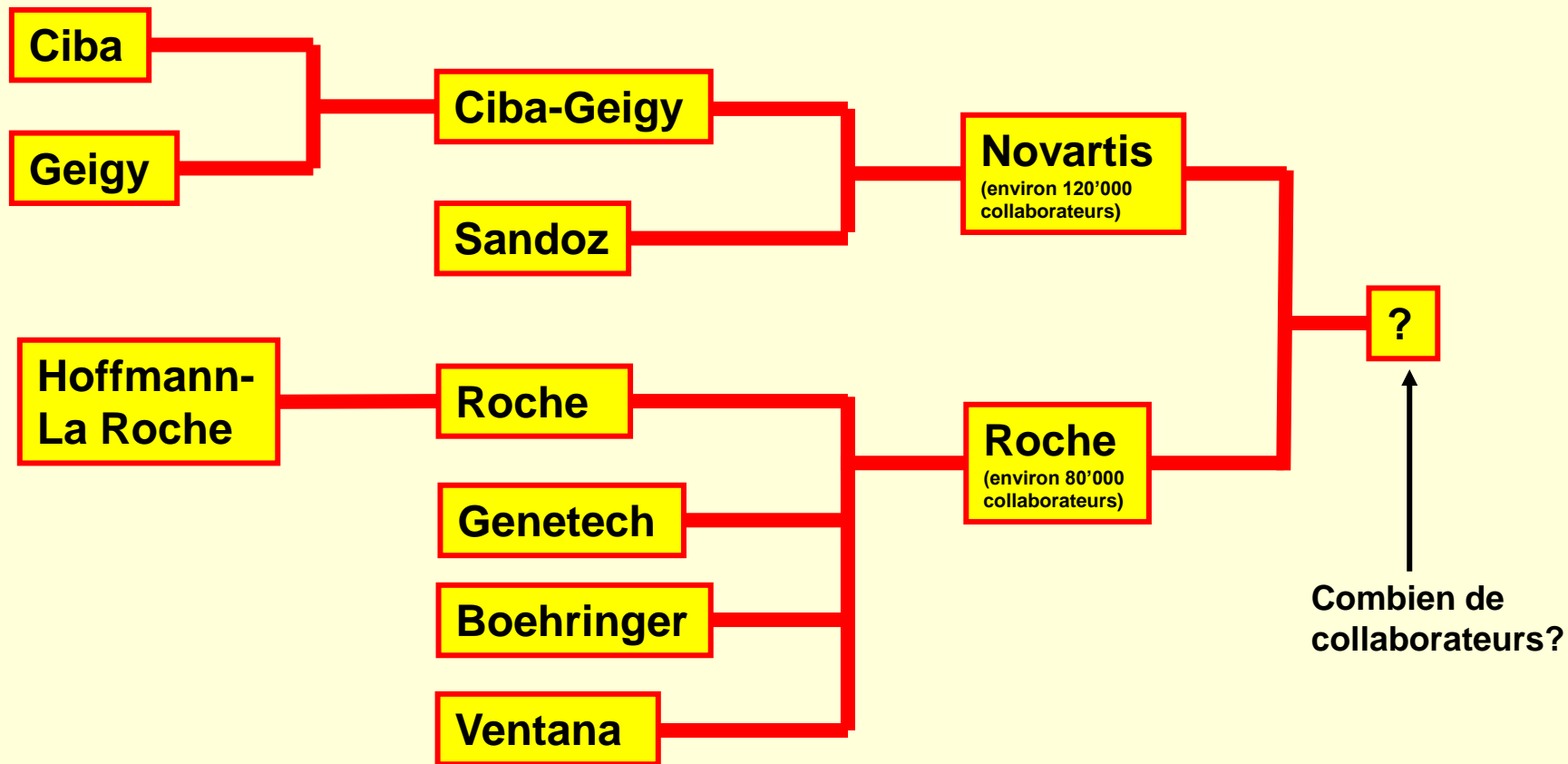

LES GRANDES FUSIONS DANS L'INDUSTRIE PHARMACEUTIQUE SUISSE

Pour rationaliser et pour réduire les coûts on fusionne et on centralise.

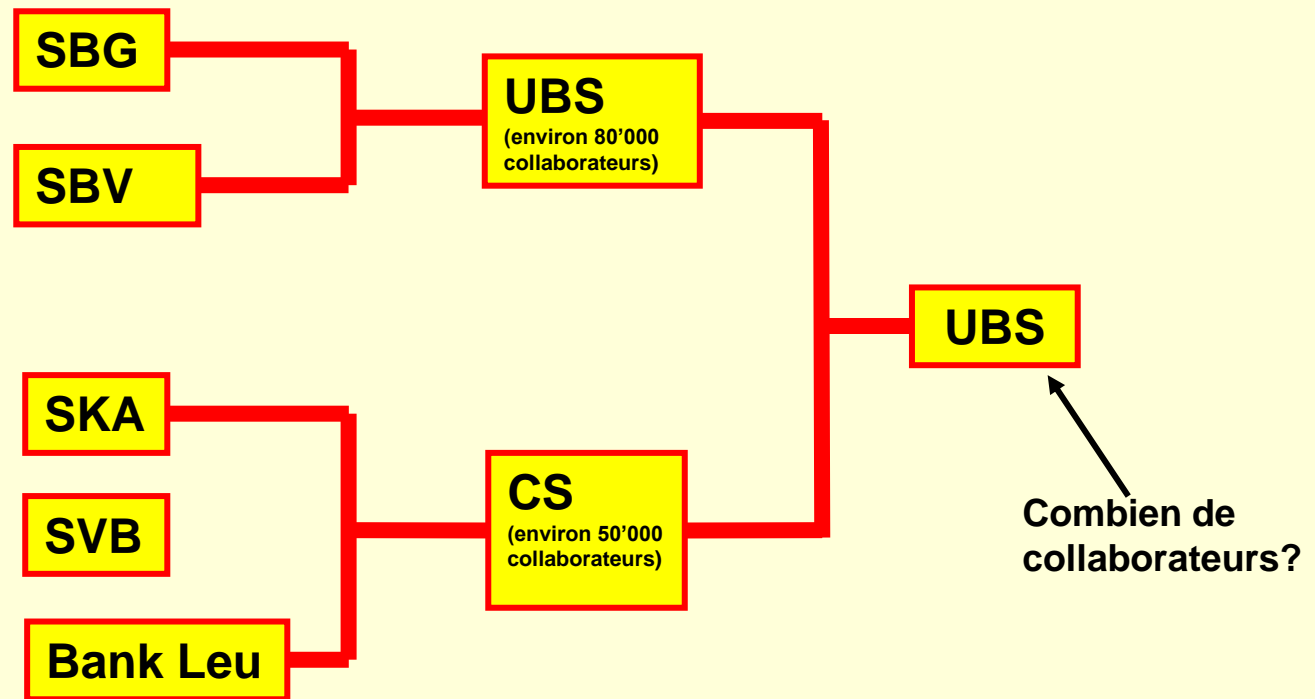

LES GRANDES FUSIONS DANS LE SECTEUR BANCAIRE SUISSE

Pour rationaliser et pour réduire les coûts on fusionne et on centralise.

COÛT D'UNE VOITURE

• Matériel :	5'000.- fr	2'500.- fr
• Main-d'oeuvre :	5'000.- fr	2'500.- fr
• Coût fixes :	5'000.- fr	2'500.- fr
• Profit :	5'000.- fr	
Total	<u>20'000.- fr</u>	12'500.- fr

**Le vendeur doit vendre les voitures W
au Japon.**



Le vendeur va au Japon, mais...

TOYOTA SHOW

SPORT & FUN • FAMILY & BUSINESS • TEMPO LIBERO & OFFROAD



TOYOTA

Fr 12'000.-

21



TOYOTA

Garage Iannoni SA

AGENZIA PRINCIPALE

Esposizione permanente:

Via Sogno 11 - 01000 Terracina

Tel. 091/825 06 00/01 - Fax 091/824 01 02

**AU JAPON TOYOTA
VEND DES VOITURES
SEMBLABLES À
LA VOITURE
W
POUR**

12'000.- Fr

**Mais au Japon aussi on
produit encore plus pour
économiser sur les coûts fixes**

La fabrique de voitures **W** est de nouveau confrontée à la concurrence.

Pour cette raison il est nécessaire que la voiture **W** coûte moins chère.



Le Directeur décide...

qu'il faut réduire le profit.

(décision prise à contrecœur car sa mission est de gagner le maximum possible)

COÛT D'UNE VOITURE

• Matériel :	5'000.- fr	2'500.- fr
• Main d'oeuvre :	5'000.- fr	2'500.- fr
• Coûts fixes :	5'000.- fr	2'500.- fr
• Profit :	5'000.- fr	? fr

Total

~~20'000.- fr~~



**prix du
marché**

À ce point c'est le marché qui indique le prix auquel il est possible de vendre la voiture W, c'est à dire le prix que les acheteurs sont prêts à payer.

RÈGLE No. 3

**LA CONCURRENCE PROVOQUE
UNE CHUTE TENDENTIELLE
DU PROFIT**



La culture de l'automobile:

En voiture...

on vit

on voyage

on travaille

on meurt

On va au cimetière





Ferrari
Club
Isnello



119



La culture de l'automobile:
La voiture est la reine



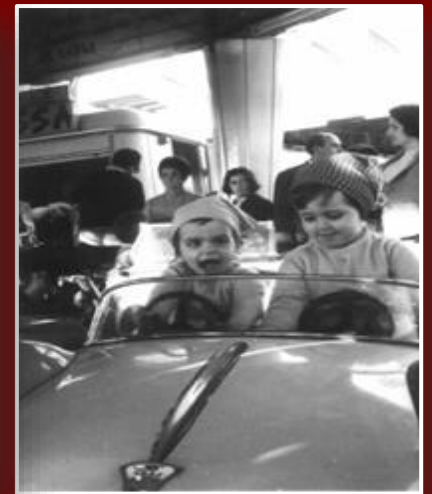

La culture de l'automobile
en voiture...du berceau au tombeau.



**LA CUL-
TURE
DE L'
AUTO-
MOBILE**





122



Batmobil

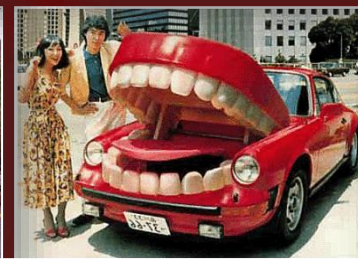



IL Y A TROP DE VOITURES

123

PARKING
À ÉTAGES





Les voitures inspirent les artistes

**À Genève les voitures
sont belles à voir.**

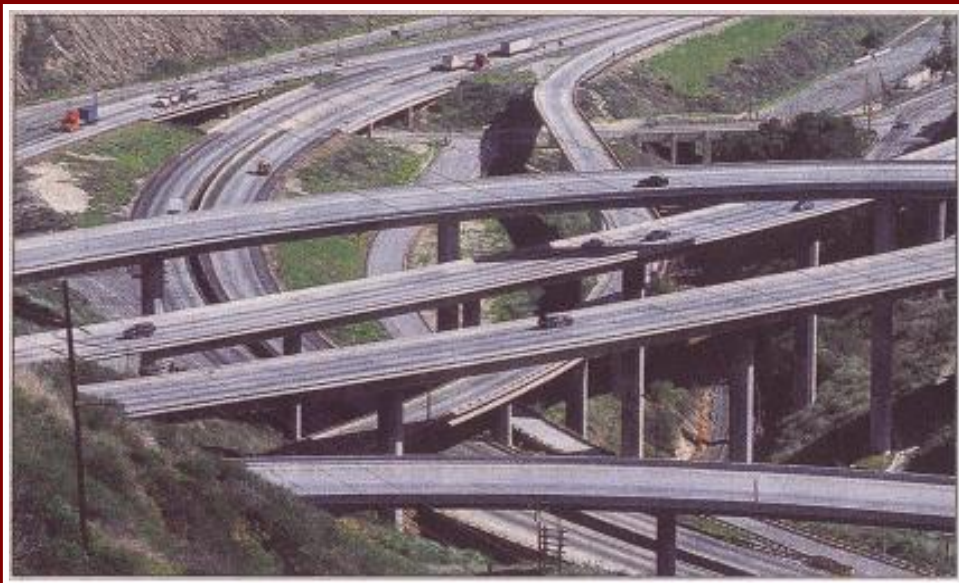

**Mais les voitures exigent des
autoroutes et les autoroutes
submergent le territoire.**

Californie



Qu'est-ce qu'on ne fait pas pour les voitures !

Il y a trop de voitures

127

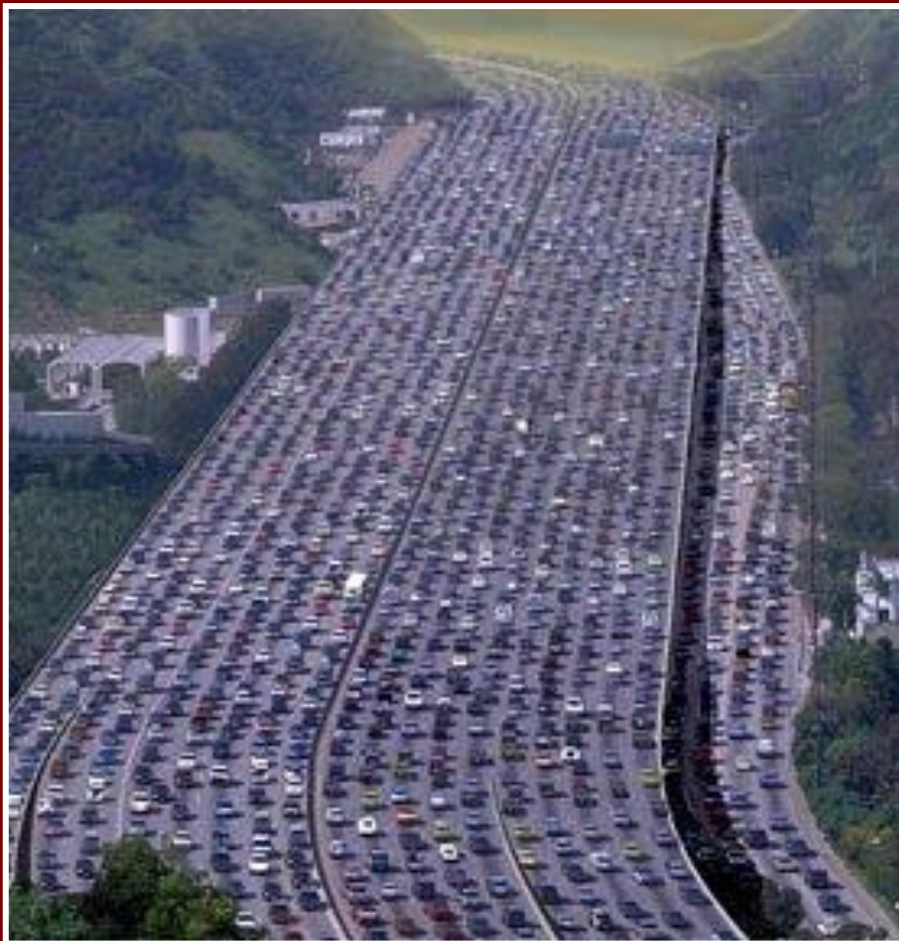



On ne sait plus où placer les voitures...



**Il y a
trop
d'auto-
routes**

129





Si on continue comme ça

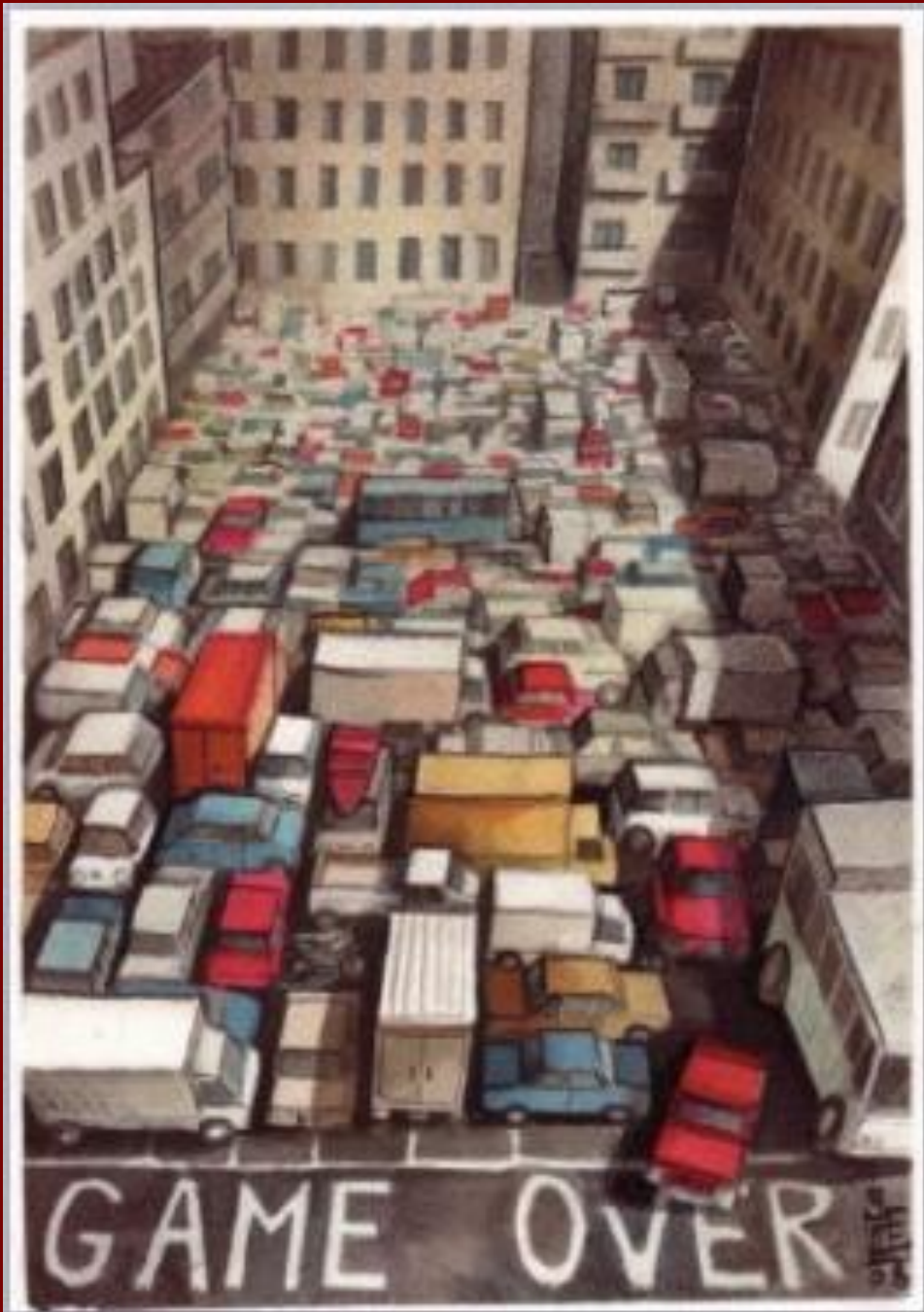

Quelques-uns cherchent des voies alternatives...
d'autres rêvent, mais ce n'est pas une solution.



Rien ne va plus!



Le marché mondial est saturé:

Tous ceux qui:

- ONT L'ARGENT NÉCESSAIRE**
- ONT BESOIN D'UNE VOITURE**
- ONT LA VOLONTÉ D'ACHETER
UNE VOITURE,**

ont maintenant une voiture.

(et même plus d'une)

La fabrique de automobiles **W est confrontée à la saturation du marché mondial.**

Les vendeurs ne réussissent plus à vendre les voitures **W parce que**

- les gens n'ont pas l'argent nécessaire pour acheter une voiture

les gens n'ont pas besoin d'une voiture car ils en ont déjà une ou plus d'une

les gens ne veulent pas acheter de voiture (les rues sont bouchées par les voitures)



Le Directeur informe le Conseil d'administration (les capitalistes)

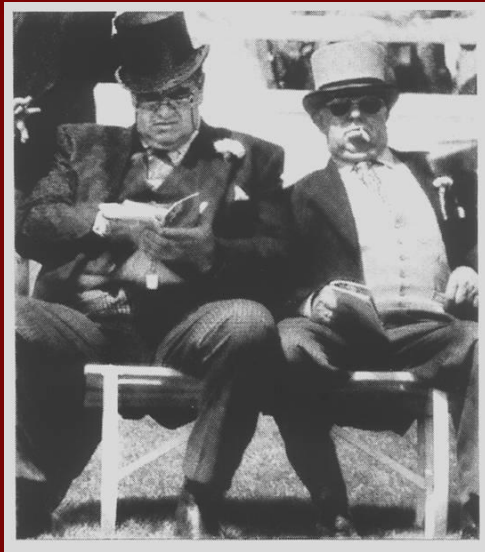

Les capitalistes constatent que produire/vendre des automobiles n'est plus profitable et décident de fermer l'usine.



Ford taglia 30 mila impieghi

Il gruppo chiuderà 14 stabilimenti industriali

Detroit - Altro duro colpo occupazionale nel settore auto. Dopo Gm, anche Ford Motor, il terzo gruppo automobilistico mondiale, ha infatti annunciato ieri un massiccio taglio di posti di lavoro. Stando al giornale *Wall Street Journal*, gli impieghi sono stati ridotti di 30 mila unità. Ford ha motivato la decisione con la necessità di contenere i costi in un mercato di 14 miliardi di dollari in cui la concorrenza è spietata.

La terapia d'urto è cominciata dal fatto che da tre trimestri di fila l'azienda registra perdite a valere sulle sue attività nordamericane. Ford ha messo in conto che queste perdite si azzereranno non prima del 2008 e conta appunto adesso di risparmiare sei miliardi di dollari l'anno da qui al 2010 per far fronte a questa difficile situazione.

Per il 2005 la perdita complessiva a valere sul Nordamerica è stata di 1,6 miliardi di dollari. La

quota di mercato di Ford è scesa inoltre al 18,6% lo scorso anno rispetto al 19,6% dell'anno precedente ed al 25,7% del 1995.

Il terremoto occupazionale è stato annunciato il 24 gennaio. L'azione del riassetto del gruppo ha beneficiato di una consociata automobilistica americana.

Nordamerica, il bilancio ha chiuso in rosso per 143 milioni di dollari prima delle tasse, contro il passivo di 470 milioni di dollari del corrispondente trimestre dell'esercizio precedente. Si tratta della quinta volta di fila che al riguardo i conti sono negativi.

I positivi risultati trimestrali - superiori alle attese degli analisti - e il profondo piano di ristrutturazione hanno fatto volare il titolo Ford Motor in Borsa a New York.

ATS/ANSA

Ford va fermer 14 usines et licencier 30'000 ouvriers

LaRegioniTicino 24.01.2006 : fermeture de 14 usines / 30'000 emplois perdu

La fabrique d'automobiles est fermée : les ouvriers doivent s'en aller.





**BEUCOUP DE
VOITURES NEUVES
SONT INVENDUES**



À cause de la surproduction, le marché est saturé. Tous ont maintenant une voiture, ou même deux ou trois. Les vendeurs ne peuvent pas vendre les voitures = on n'encaisse plus rien et on ne gagne plus rien. Lentement, les usines ferment, les travailleurs sont licenciés et au chômage.



LES GAGNANTS ET LES PERDANTS

LES GAGNANTS

LES CAPITALISTES
(ils ont multiplié leur capital)



LE DIRECTEUR
(il s'est enrichi)



**LE SYSTÈME
CAPITALISTE**
(a imposé ses règles et
déterminé les relations entre
les humains)

LES PERDANTS

LES TRAVAILLEURS
(ils sont pauvres comme avant,
ont perdu leur travail, la sécurité et
peut-être aussi la santé)



LA COLLECTIVITÉ
(les chômeurs sont à sa charge)

L'ENVIRONNEMENT
(il est pollué)



DISTRIBUTION DES ACTIVITÉS ÉCONOMIQUES MONDIALES EN 1991

POURCENTAGE DU TOTAL MONDIAL

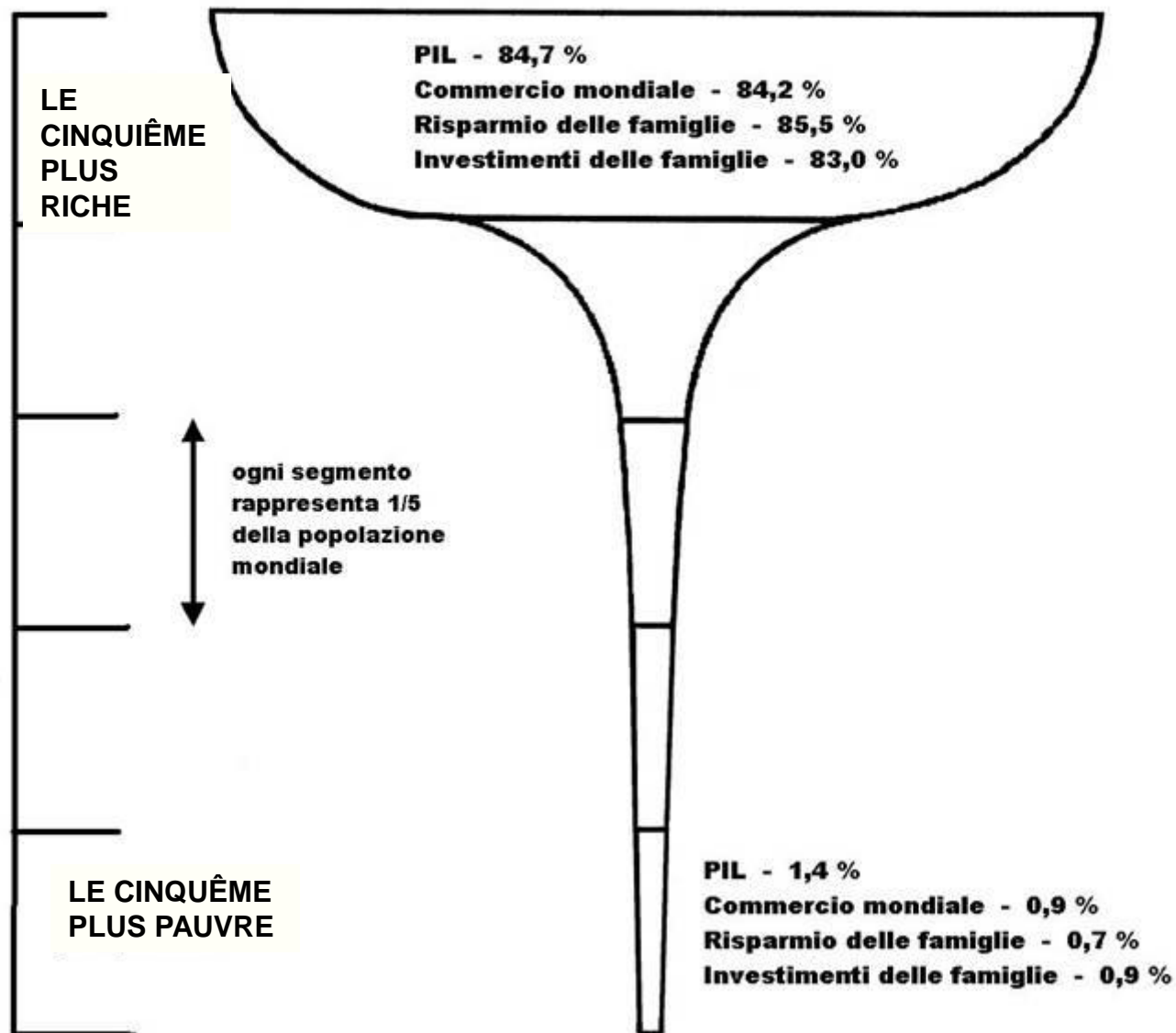

AMERICA'S POOR: A REGIONAL LOOK AT POVERTY IN AMERICA

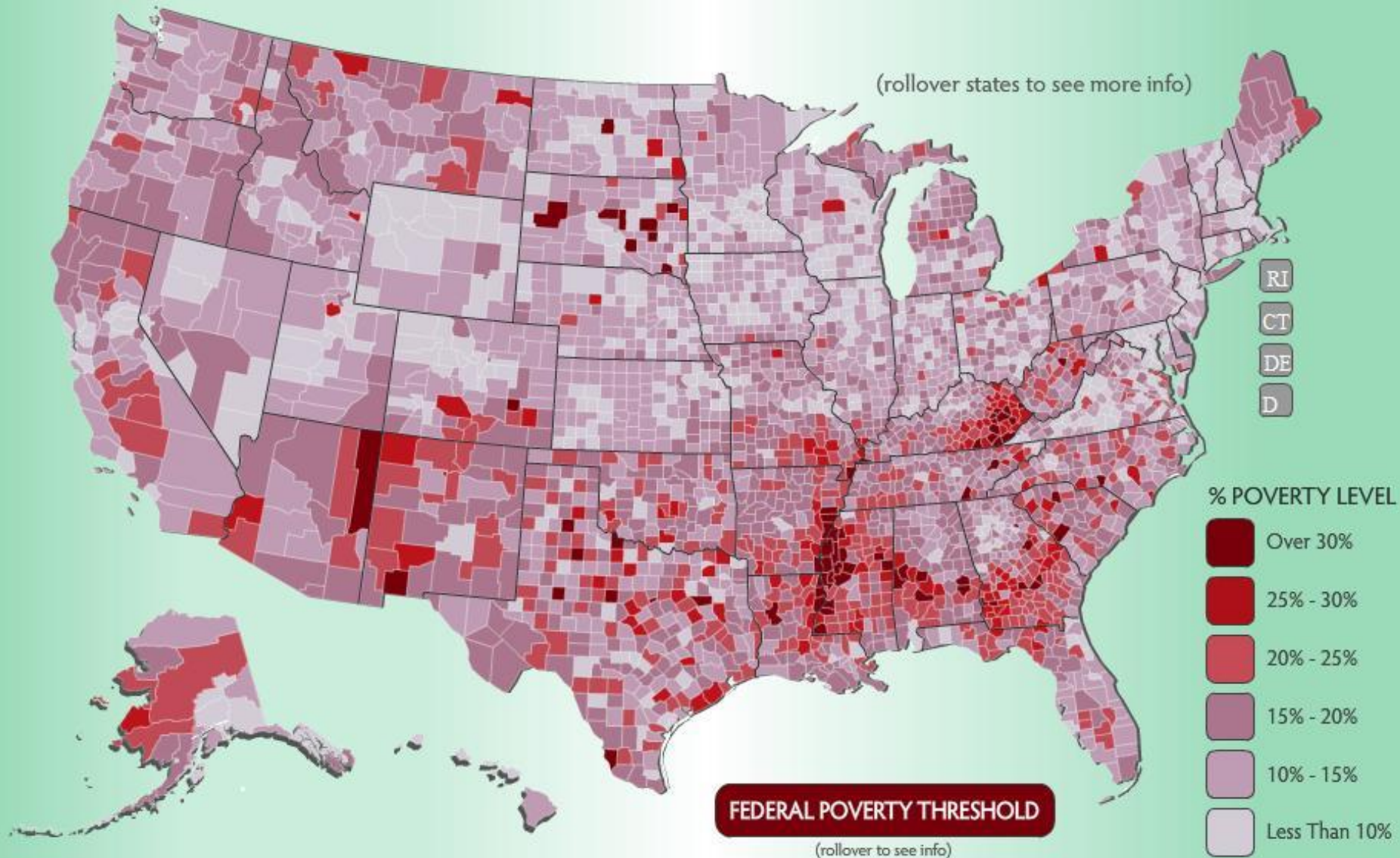



Rapport Oxfam 2014

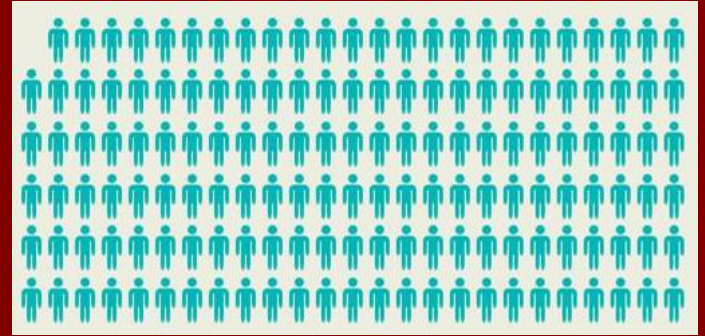

1 % de la population mondiale détient

50 % de la richesse du monde ou **180** trillions de dollars.

Les **85** personnes les plus riches de la planète ont autant de richesses que les **3,5** milliards de personnes les plus pauvres.

En 2013, la fortune des riches a augmenté. Dans 29 des 30 pays étudiés, les impôts pour les riches ont diminué. À l'échelle mondiale 18'500 milliards ont été cachés aux services des impôts.

Graphique 1 : Nombre et fortune des milliardaires, 2000-2017

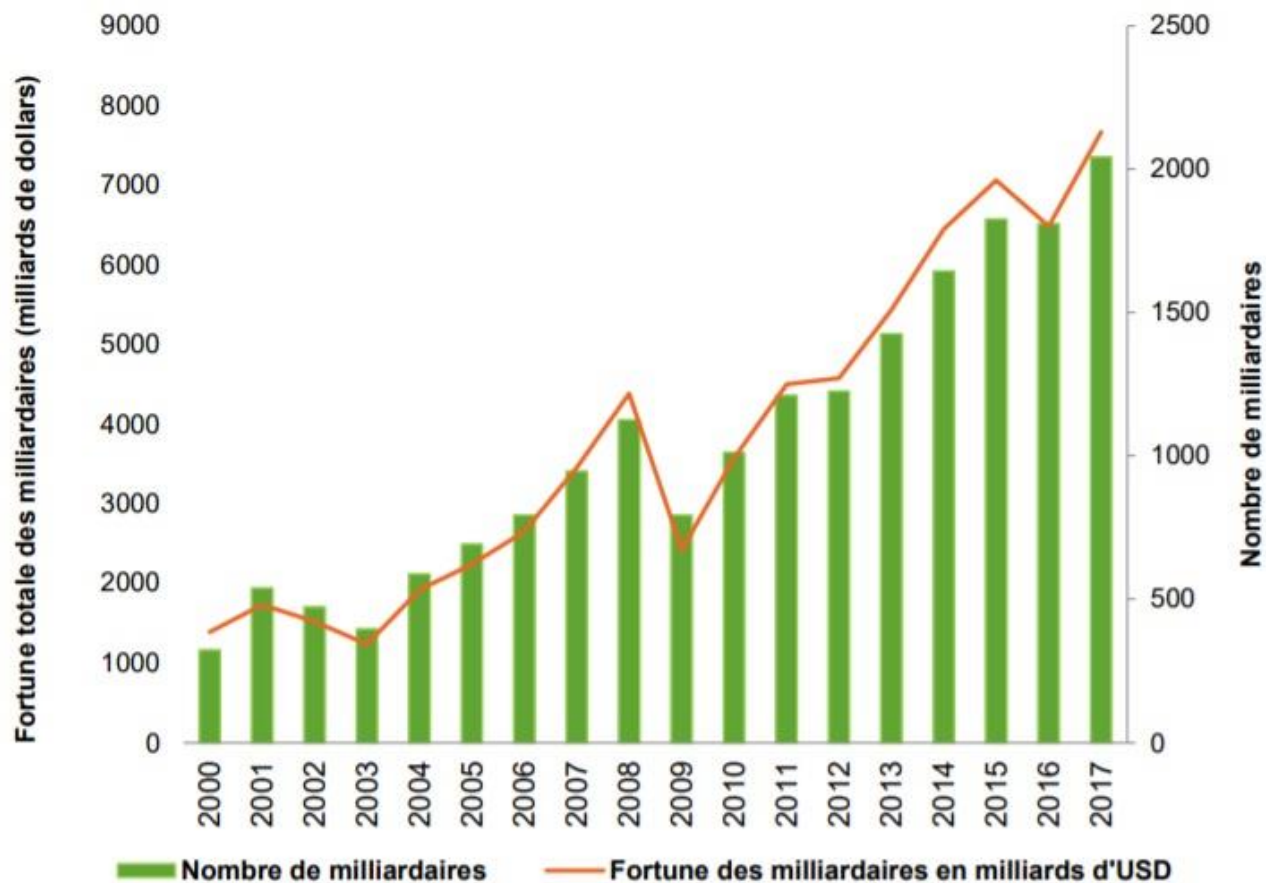

Source : Calculs de l'auteur s'appuyant sur les données de Forbes (2017), The World's Billionaires. 2017 Ranking. <https://www.forbes.com/billionaires/list/>.

RÈGLE N° 4

- **LE CAPITALISME CRÉE :**

L'ACCUMULATION DU CAPITAL

(formation des grands empires économiques , des grandes propriétés foncières, des cartels, etc.)



LES
GAGNANTS
et... les
perdants

145

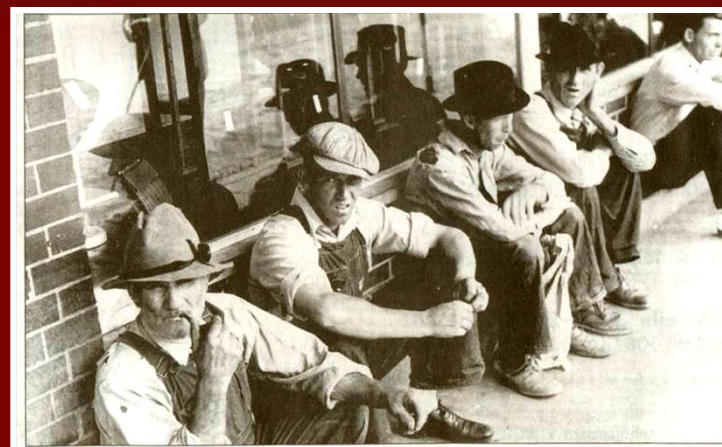

Die realen Auswirkungen einer Finanzkrise: Massenarbeitslosigkeit in der Grossen Depression der Dreissigerjahre. BILD: KEYSTONE





• **LES MAISONS DES RICHES**

• **LES MAISONS DES PAUVRES**

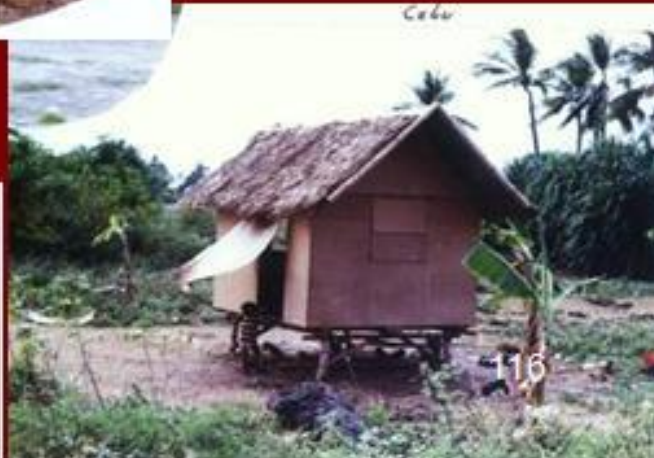

146

116

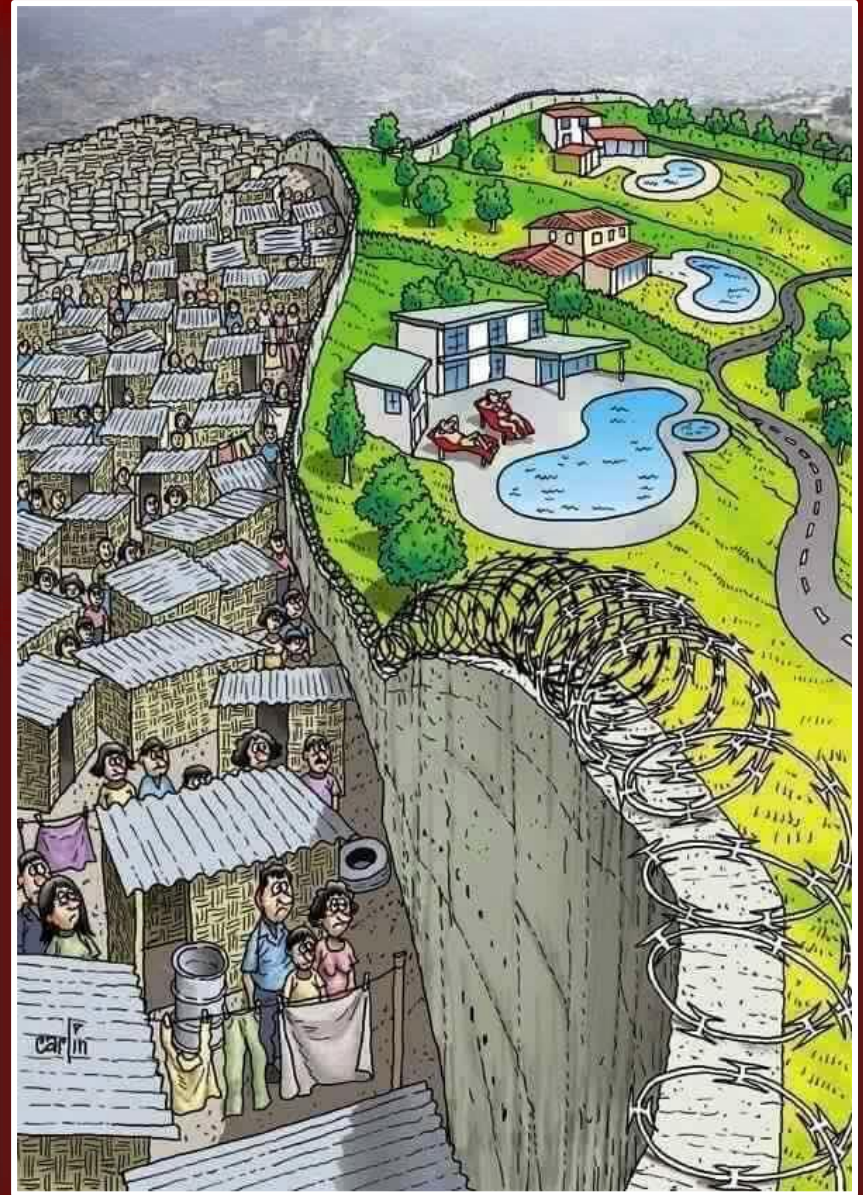

OÙ SONT LES RICHES ET...OÙ SONT LES PAUVRES



Italie: Albarella, l'île pour les riches

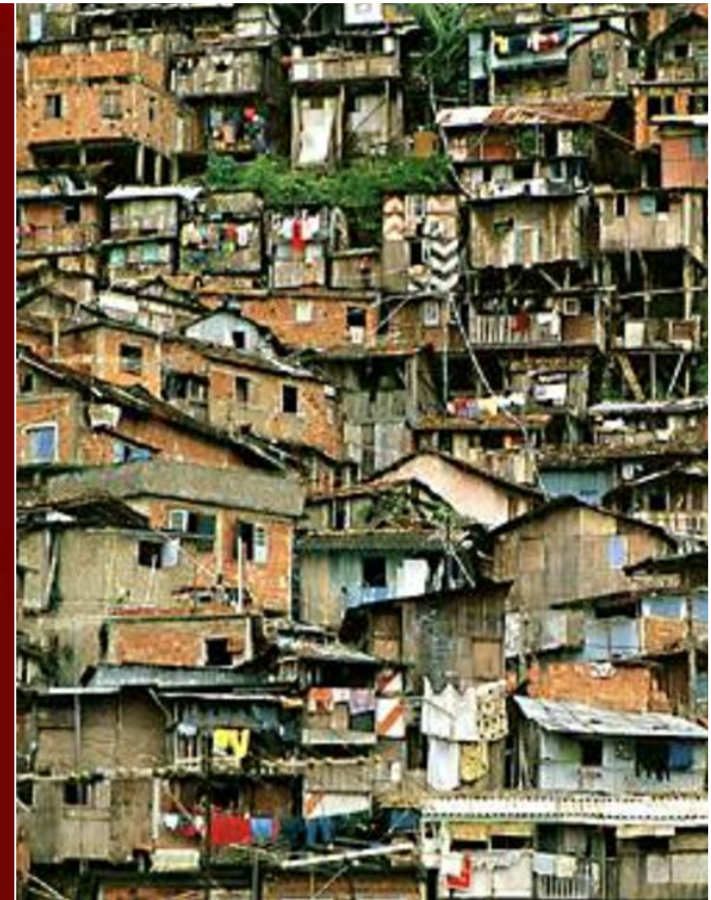

Les Slums: les villes des pauvres







L'ingordigia ha sempre la stessa conseguenza: o esplode il carrello, o il frigo, o il sacco... o voi.

Cibo nella spazzatura: 2 milioni di tonnellate

ZURIGO. Sono due milioni le tonnellate di cibo sprecato in Svizzera ogni anno. E la colpa è soprattutto...

Nei supermercati, ogni tonnellata di cibo che finisce ancora perfettamente commestibile. È quanto si può scoprire scorrendo il rapporto stilato da Wwf e dall'associazione foodwaste.ch, del ticinese Claudio Beretta. Beretta è assistente al Poli di Zurigo e la sua tesi di master, assieme a quella di Joao Almeida dell'Uni di Basilea, è confluita nel rapporto presentato ieri. Lo studio è la narrazione di

una vera ecatombe di alimenti. Basti pensare che ognuno di noi acquista in media 1,5kg di cibo al giorno per gettarne 320...

sono le economie domestiche che producono il 45% di tutti i rifiuti ancora buoni. Seguite dall'industria di trasformazione che totalizza il 30%, gettando la merce che non viene reputata vendibile. Il 13% è da imputare alla produzione, si parla della frutta e della verdura che viene lasciata morire sul campo perché inadatta esteticamente.

Il 2% si perde dai grossisti e ristoranti e commercianti ne sprecano il 5% a testa.

Wwf e foodwaste.ch chiedono di imporre a tutti gli attori del settore di ridurre il consumo di forchetta, di ridurre al terzo gli sprechi di parmigiano e di ridurre la CO2 delle automobili.

li. Impegno che potrebbe passare per alcuni consigli, piuttosto semplici: fare una lista della spesa, riutilizzare gli avanzati, conservare nei luoghi adatti gli alimenti e preferire la spesa mirata a quella settimanale. E, anche, prima di buttare qualcosa di scaduto, diamogliela un'annusata, si sa che con le date esagerano sempre. ATS/RED

En Suisse chaque année on détruit 250'000 tonnes d'aliments

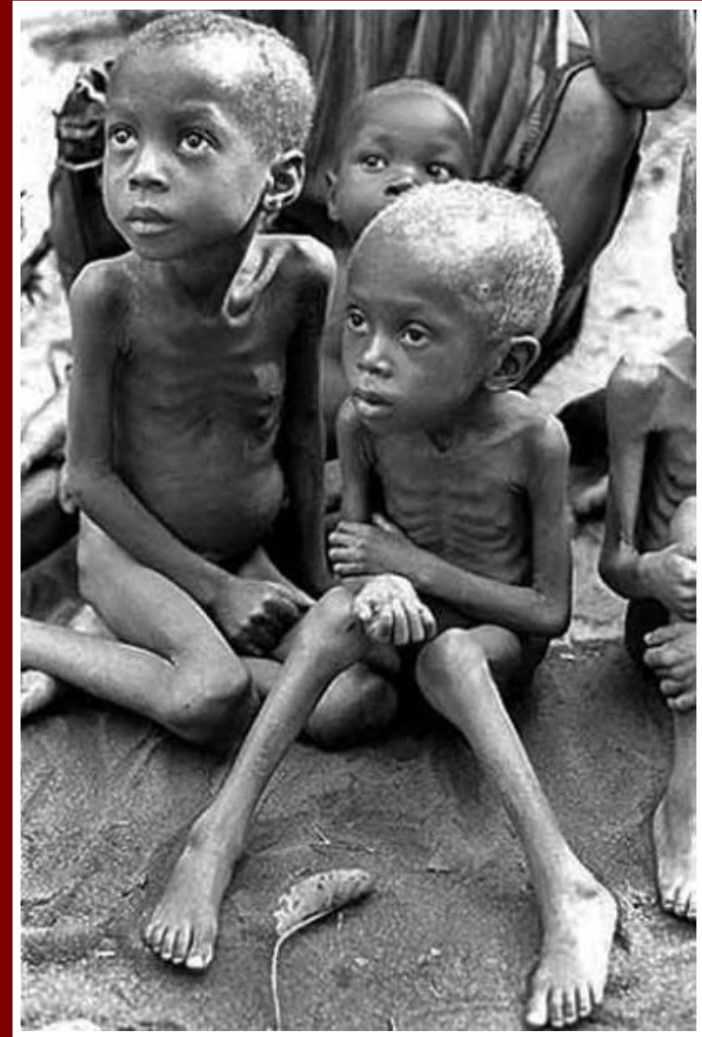

C'est un scandale: certains ont trop de nourriture et d'autres en ont trop peu!



Filtrona Suisse

LES PERDANTS (les travailleurs)
PROTESTENT

Grève à la Boilat
(Swissmetal)
Reconvilier 2005





En 2008, après deux mois de grève des ouvriers des usines CFF de Bellinzona (Suisse), le directeur des CFF Mayer renonce au projet de concentrer l'entretien des locomotives à Yverdon.



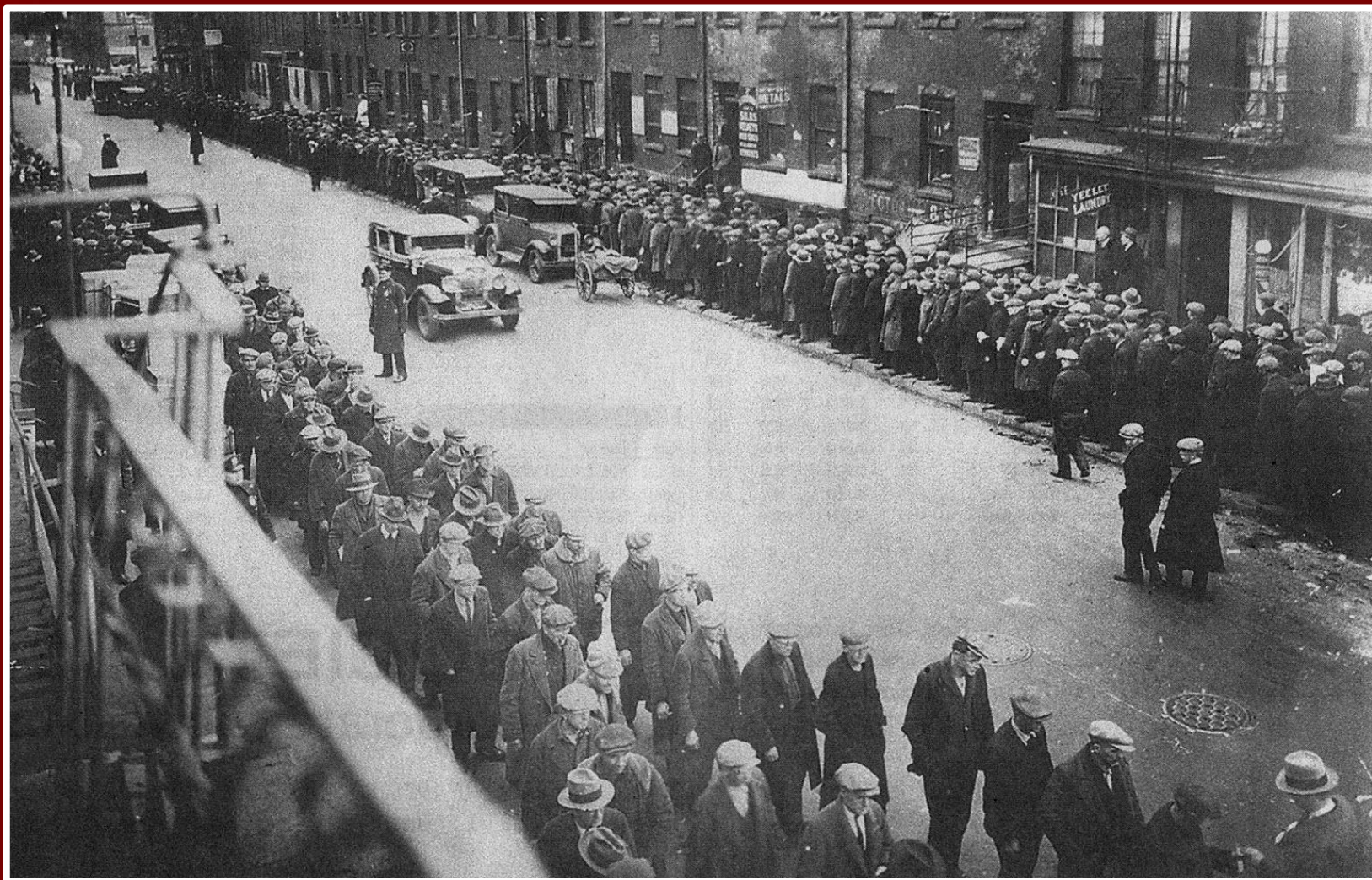

**New York 1930, grande dépression:
les chômeurs en attente devant le bureau du travail**



LES PERDANTS

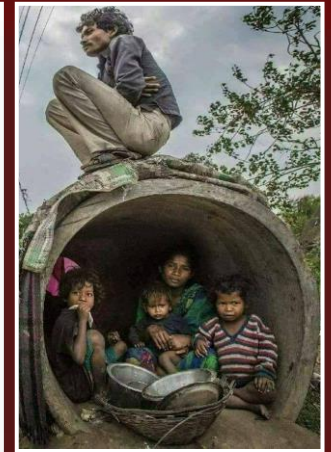

155



29 aprile 1945: Cuneo liberata.





UN PERDANT : l' environnement et les plus faibles



No comment



Un perdant :

L'environnement
et les plus faibles





159

UN PERDANT : L'ENVIRONNEMENT





UN PERDANT : L'ENVIRONNEMENT

Décharge de piles et
de batteries usées



Encarta Enciclopedia, Rafael Macia/Photo Researchers, Inc.

**UN PERDANT :
L'ENVIRONNEMENT**

2010
Golfe du
Mexique



1978
Atlantique:
Amoco Cadiz

162



POLLUTION



UN PERDANT : L'ENVIRONNEMENT 162

1986
Tchernobil

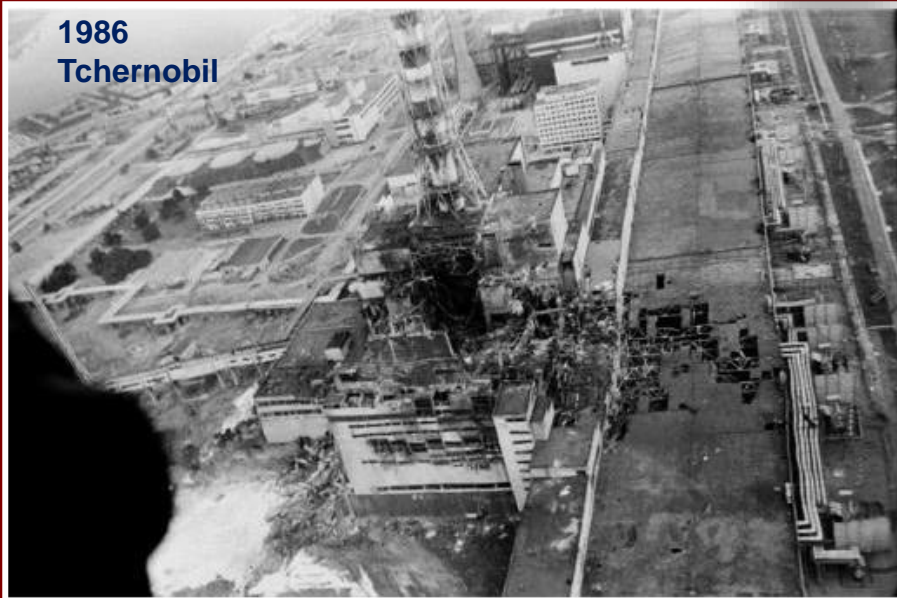

2011
Fukushima





Le territoire est massacré

163





Parfois, on recycle

164



Souvent les déchets toxiques produits par notre système économique finissent dans les pays du tiers monde, par exemple au Ghana et au Niger.



**UN PERDANT :
LES PAYS
PAUVRES**





UN PERDENT: LE TIERS MONDE

166



167

UN
PERDANT :
L'ENVIRON-
NEMENT



DESERTIFICATION

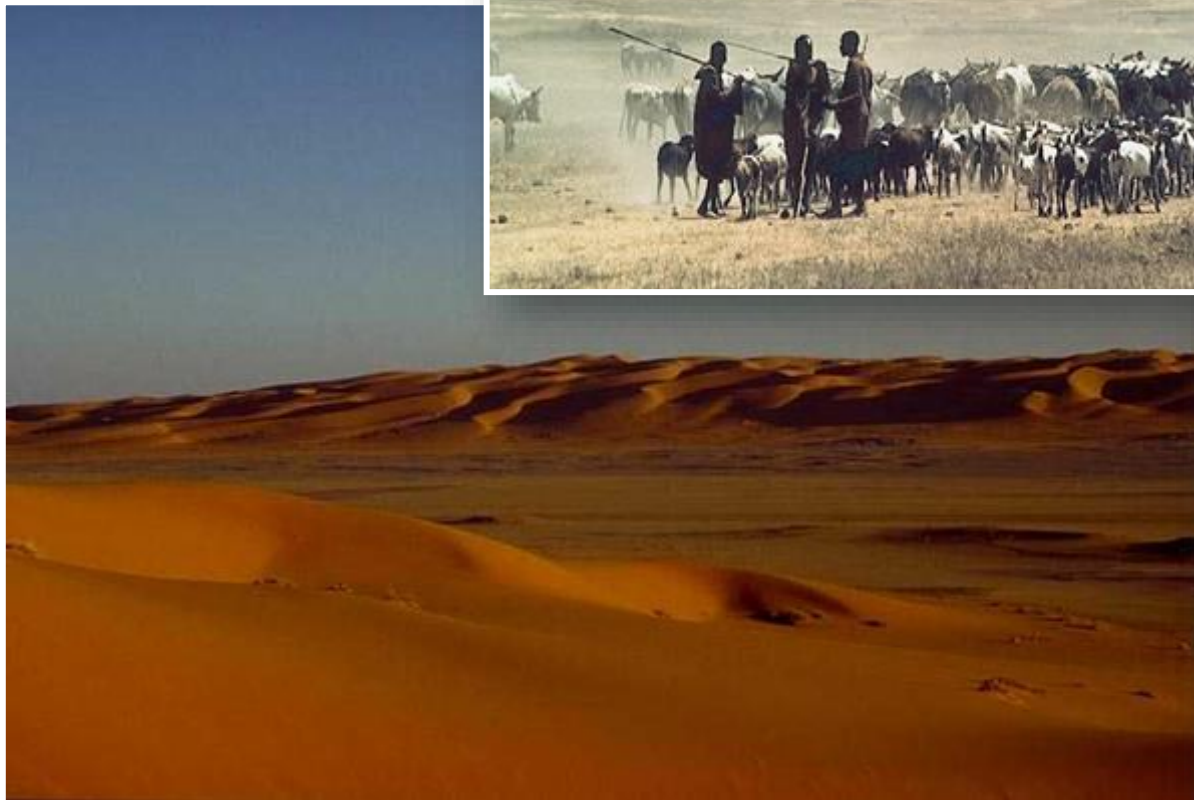



Les changements climatiques dûs aux activités humaines produisent d'énormes catastrophes. 168





NOTRE AVENIR ?

L'effondrement de la terre.

Rapport alarmant de l'ONU: les ressources finissent.

New York - Il 60% degli ecosistemi che mantengono la vita sul pianeta Terra sono o gravemente compromessi o sfruttati in maniera tale da non potersi più riprodurre. E le decisioni operative dei singoli paesi sui programmi di sviluppo economico e tecnologico sono talmente lontane da un'esatta comprensione della gravità dei problemi che nei prossimi cinquant'anni la vita sulla Terra potrebbe diventare impossibile.

Se non è l'Apocalisse, il quadro presentato dal rapporto "Valutazione sugli ecosistemi del Millennio" (Millennium Ecosystem Assessment) vi si avvicina parecchio. Il rapporto, voluto dal segretario generale dell'Onu Kofi Annan, è stato preparato da 1.300 esperti e scienziati di 95 paesi, in stretta cooperazione con gli organismi internazionali e i governi dei paesi membri delle Nazioni Unite, sulla base degli obiettivi fissati nel vertice del 2000 all'Onu sugli obiettivi di sviluppo globale per il nuovo Millennio.

Il rapporto è stato presentato alla stampa internazionale a Tokyo dal sottosegretario generale e rettore dell'università dell'Onu Hans Van Ginkel. «Mi auguro - ha detto - che si comprenda finalmente il disastro verso cui l'umanità si sta dirigendo. L'Onu fa la sua parte ma spetta ai singoli paesi membri avviare con urgenza i giusti processi decisionali».

L'indicazione che viene dallo studio è chiara: "Tutti i progressi raggiunti su scala mondiale negli sforzi per combattere la povertà e la fame, migliorare le condizioni di salute e proteggere l'ambiente sono con ogni probabilità insostenibili se gli ecosistemi su cui si fonda la vita dell'umanità continueranno a peggiorare".

Quattro le conclusioni del rapporto.

Gli ultimi 50 anni hanno visto i cambiamenti più rapidi ed estesi degli ecosistemi nella storia, a causa della domanda crescente di cibo, acqua potabile, legname, fibre e combustibili. Si è trasfor-

mato più terreno in coltivazioni agricole dal 1945 ad oggi che negli interi due secoli precedenti. Oltre metà dei fertilizzanti sintetici a base di azoto, creati nel 1913, sono stati usati nel pianeta negli ultimi 20 anni. Questo ha portato a una perdita sostanziale e in gran parte irreversibile della biodiversità, con il rischio di estinzione di una percentuale dal 10 al 30% delle specie viventi di mammiferi, uccelli e anfibi.

Dei 24 sistemi esaminati soltanto quattro, tra cui i raccolti agricoli e i capi di bestiame, sono migliorati. Due - risorse ittiche e acqua potabile - sono ormai molto al di sotto della domanda.

Il degrado degli ecosistemi rischia di aggravarsi nei primi 50 anni del 21esimo secolo, al punto da rendere impossibile il raggiungimento degli obiettivi dello sviluppo globale del Millennio concordati nel 2000. La desertificazione e il disboscamento rischiano di far riapparire vecchie malattie come il colera e la malaria, con la comparsa di nuove.

La sfida per arrestare e invertire il degrado degli ecosistemi può essere vinta solo all'interno di alcuni scenari che comportano significativi cambiamenti di politiche economiche e istituzionali. Cambiamenti che non si vedono all'orizzonte. ANSA/RED



Il terremoto

La Regione 31.03.2005

Difficile l'invio dei soccorsi nelle isole indonesiane colpite dal sisma

Giakarta - È rimasta la paura a Nias, l'isola indonesiana più colpita dal terremoto di lunedì e dove la terra ha continuato a tremare anche ieri. Nelle città e nei villaggi colpiti, più di 500 cadaveri sono già stati recuperati sotto le macerie.

Centinaia di scosse di assestamento si sono susseguite per tutta la giornata, ma solo sette sono state avvertite chiaramente dalla popolazione, causando un nuovo, disperato esodo verso le alture. La maggior parte degli sfollati è troppo impaurita per rientrare nelle case, anche quelle che non hanno subito danni; i più si accampano come possono nelle strade,

a poca distanza dalle loro abitazioni. Ma molti sono quelli che hanno scelto di sistemarsi sulle colline a poca distanza dalla città di Gunung Sitoli, traumatizzata dal precedente tsunami.

A 48 ore dal terremoto la situazione sull'isola di Nias appariva critica, la popolazione ancora in attesa di ricevere le prime cure ed evacuare i feriti. L'afflusso degli aiuti umanitari procede infatti a rilento in quanto le principali infrastrutture dell'isola sono state danneggiate, porto e aeroporto inclusi.

Le condizioni del tempo restano cattive e tali rimarranno per almeno tre giorni,

con possibili tempeste marine e vento forte che renderanno molto difficile l'atterraggio di velivoli, ha riferito il responsabile del centro meteorologico di Medan.

A questo punto si teme che gli isolani restino abbandonati a se stessi per chissà quanto tempo ancora; le strade distrutte non permettono la distribuzione di quel poco che è arrivato, e agli abitanti dei villaggi più remoti non resta altra scelta che aspettare, in attesa che prima o poi qualcuno arrivi.

Anche nelle principali città il cibo a disposizione comincerebbe ora a scarseg-

giare e già si registrano atti di vandalismo. Forse è proprio per questo motivo che i militari indonesiani arrivati sull'isola lavorano, come loro solito, armati di tutto punto anche se Nias, a differenza di Banda Aceh, non è zona di guerriglia.

Data la momentanea impossibilità di fare arrivare sull'isola le ruspe necessarie per rimuovere i cadaveri o i possibili sopravvissuti dalle macerie, i soccorritori sono costretti a lavorare con la forza delle braccia. Man mano che il tempo passa diminuisce la speranza di trovare persone ancora in vita, anche se ieri sono giunte notizie di sopravvissuti. ANS

L'exploitation intensive et incontrôlée des ressources et la négligence de l'environnement sont en train de nous conduire au désastre. **C'est l'ONU qui le dit !**

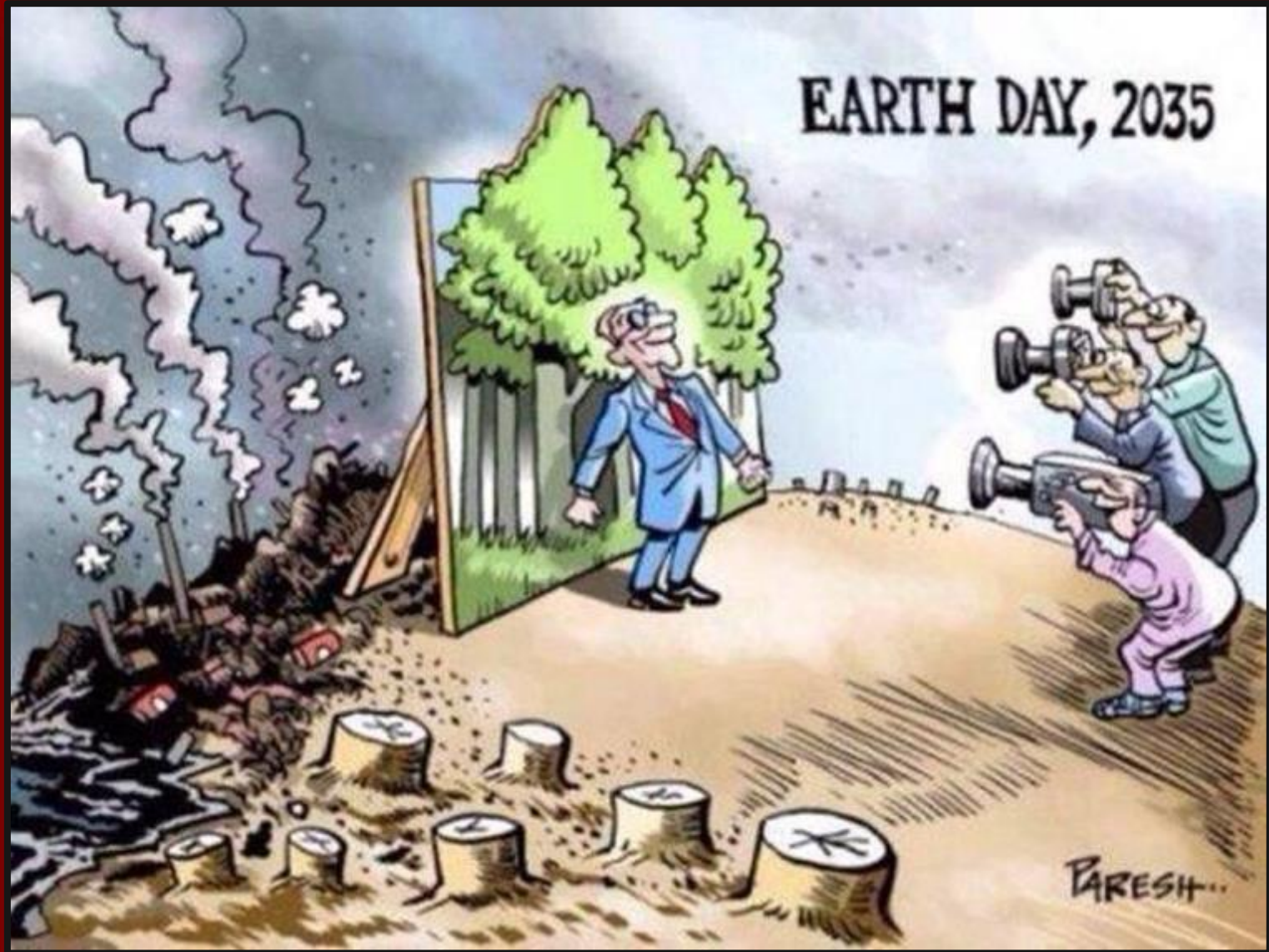

Restez calme: tout va
bien!

Selon **LENIN** :



L'impérialisme

EST

la phase suprême du capitalisme



Avec les accords internationaux ttip - tisa – ceta, etc.
l'impérialisme veut dominer le monde.

CORRIERE DEL TICINO

Le même journal publie deux nouvelles apparemment contradictoires

SVIZZERA Il 2002 è STATO UN ANNO DIFFICILE, IL 2003 RISCHIA D'ESSERE PEGGIO

Langue il mercato del lavoro

In gennaio i disoccupati supereranno quota 140.000

Le marché du travail languit : il y a 140'000 chômeurs

VATICANO

Il 2002 è stato un anno diffi-

CASA DA GIOCO LO HA I

La Casinò L licenzia il di

sta ten sia compa

15 FEBBRAIO 2003

ECONOMIA

CORRIERE DEL TICINO

GIAPPONE LA MAGGIOR PARTE DELLE PREVISIONI SCOMETTEVA SU UNA CONTRAZIONE DEL PIL DELLO 0,9%

Tiene più del previsto l'economia

A sorpresa nel quarto trimestre del 2002 il Pil è cresciuto dello 0,5%

L'économie résiste plus que prévu

Annamaria Waldmüller

Se il Giappone adottasse lo stesso calendario degli altri paesi industrializzati, il 2002 si sarebbe concluso con una crescita dello 0,3 per cento, ma l'anno finanziario nipponico terminerà il prossimo 31/3 e le previsioni governative indicano una crescita dello 0,9 per cento.

Il PIL reale giapponese del periodo ottobre/dicembre è cresciuto dello 0,5 per cento (2 per cento su base annuale) rispetto al trimestre precedente.

Per il Giappone è il quarto trimestre consecutivo di crescita e lo stesso Ministro per l'Economia, Heizo Takenaka, nella conferenza stampa di ieri

stato utilizzato il prezzo all'origine (quello di fabbrica) e non l'indice dei prezzi all'ingrosso, per cui è esclusa la deflazione. Non è stata considerata la correzione stagionale dei dati e nel trimestre in questione, ci sono state le festività di Capodanno con una spesa maggiore per regali, viaggi ecc. Sono aumentati i consumi, ma solo

è stato utilizzato il prezzo all'origine (quello di fabbrica) e non l'indice dei prezzi all'ingrosso, per cui è esclusa la deflazione. Non è stata considerata la correzione stagionale dei dati e nel trimestre in questione, ci sono state le festività di Capodanno con una spesa maggiore per regali, viaggi ecc. Sono aumentati i consumi, ma solo

dell'anno scorso a quest'epoca. Il problema più grave, la battaglia contro la deflazione, è stato ignorato ed anche il primo ministro Koizumi ha le mani legate dovendo affrontare l'opposizione dei politici appartenenti al suo stesso schieramento, timorosi di urtare gli interessi dei gruppi che li sostengono. Gli economisti sono con-

Les travailleurs sont remplacés par des machines et par des rationalisations,

toutefois

la production augmente grâce aux machines et aux rationalisations.



La plus grande Bourse du monde entier est celle de Wallstreet à New York

Brokers en action

La Bourse de Milano

La financiarisation de l'économie

Dans le système capitaliste le commerce de certificats de co-propriété (actions) ou de certificats de crédit (obligations), matières premières, devises, immeubles, etc. ont pris une dimension énorme. Chaque jour on échange des papiers-valeur pour des milliards de dollars.

Les cours montent ou tombent rapidement et créent des pertes énormes mais permettent aussi à certains de s'enrichir rapidement.





Titres : actions, obligations, investissements divers effectués pour les consommateurs aussi par l'entremise des grandes assurances sociales (AVS, fond de pension, AI, épargne lié, etc.).
? : incertain

L'argent est la sève du capitalisme

176

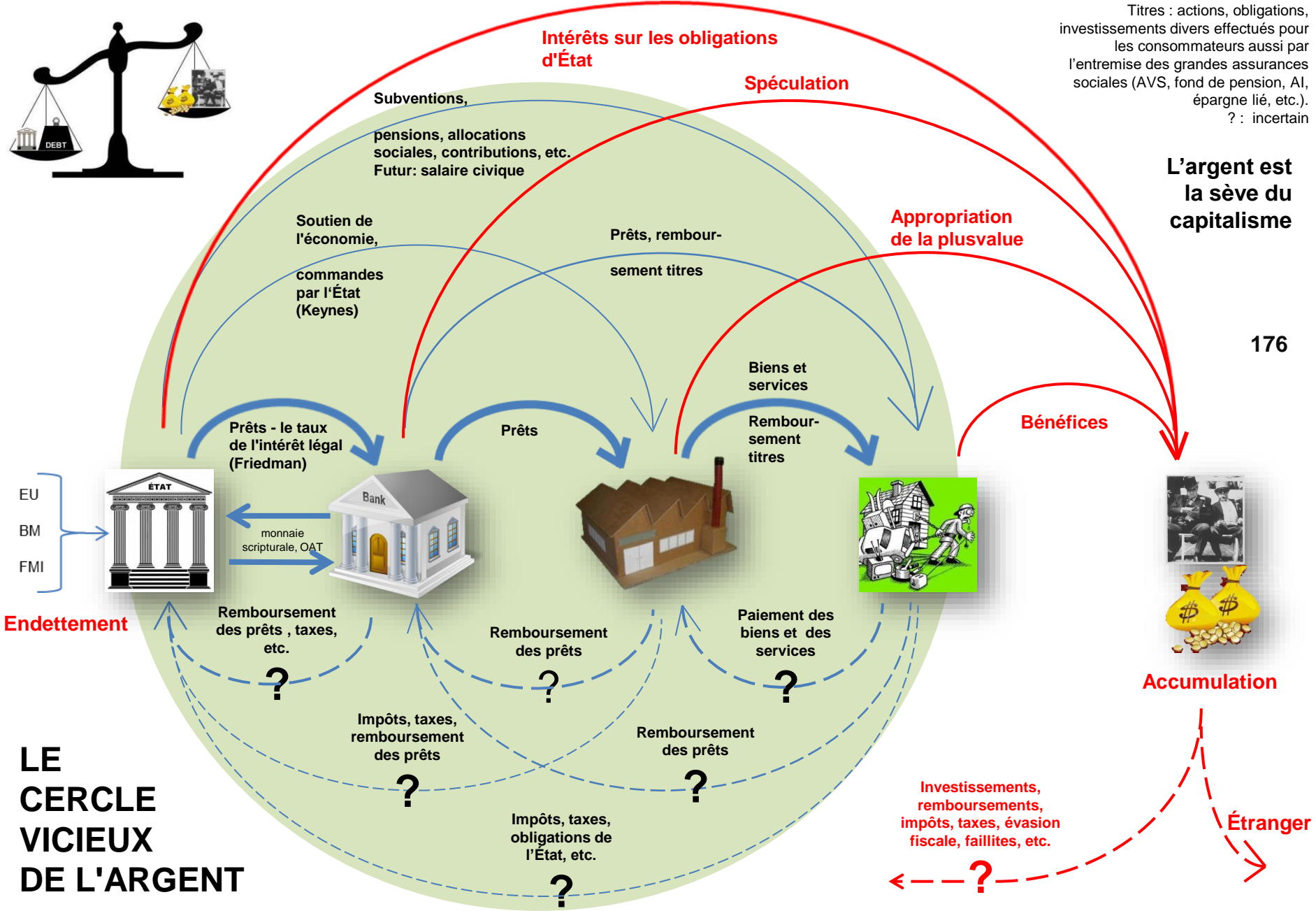

EU
BM
FMI

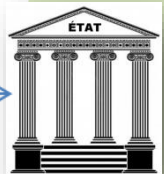

Endettement

LE CERCLE VICIEUX DE L'ARGENT

En raison de l'accumulation du capital par les capitalistes et de l'appropriation de la plus-value, le non-paiement des taxes et des impôts, le non-remboursement des prêts, etc., le système conduit les créanciers à la faillite et mène à une grave perturbation du système économique – financier.



En Suisse, les pièces métalliques sont frappées par la Monnaie fédérale puis vendues au prix nominal à la Banque nationale. La différence entre le coût de production et le prix nominal est le seignuriage, qui revient dans ce cas à la Confédération (environ 5 millions de Fr. / an).

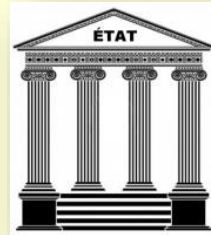

En Suisse, les billets sont imprimés par la Banque Nationale.

Ce moyen de paiement et la monnaie électronique (ou scripturale) qui se trouve sur les comptes appartient à la banque qui les a émis (dans ce cas à UBS). Le seignuriage (intérêt) reste à la banque. En cas de faillite de la banque, toute la monnaie électronique des comptes des clients entre dans l'actif de la masse de la faillite.

Ces moyens de paiement appartiennent à la Banque nationale suisse qui les loue à ceux qui en ont besoin, principalement les banques. Endommager ou détruire ces moyens de paiement est un délit.

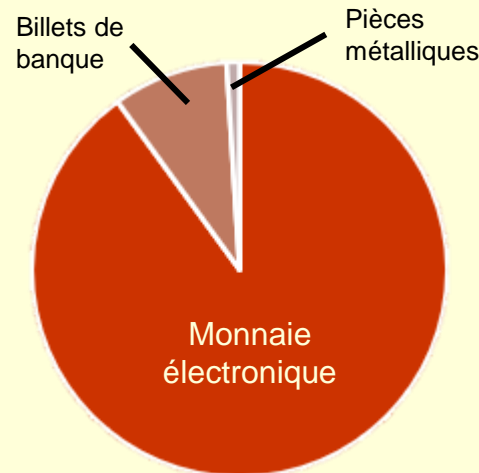

En Suisse, la masse monétaire (M1) est d'environ 600 milliards de francs suisses. La Banque nationale ne contrôle que les pièces en métal et les billets, soit 10% de la masse monétaire. La monnaie électronique représente 90% de la masse monétaire.



La masse monétaire suisse (M1)

Total U.S. Debt as a % of GDP

annual

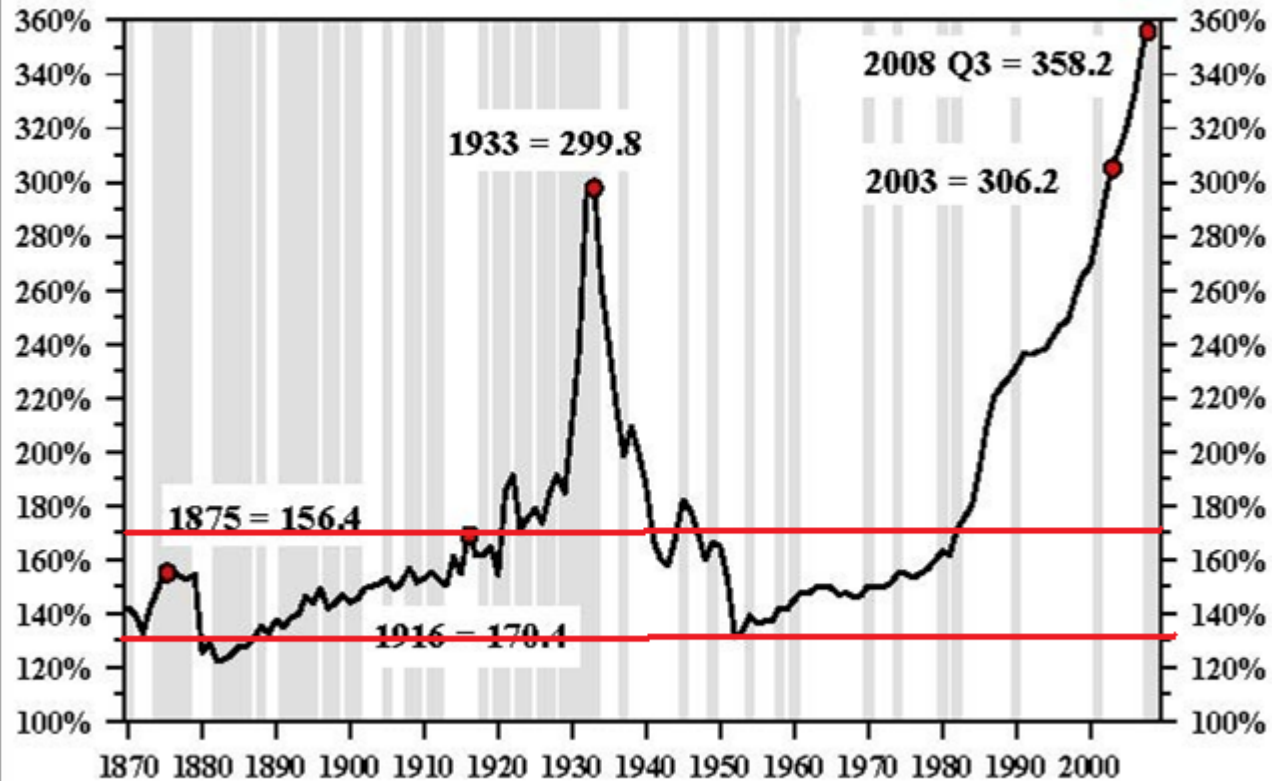

Sources: Bureau of Economic Analysis, Federal Reserve, Census Bureau: Historical Statistics of the United States Colonial Times to 1970. Through Q3 2008.



La dette totale des EUA comparée avec le PIB

RÈGLE N° 5 a

L'ÉCONOMIE DE MARCHÉ NECESSITE

- des INVESTISSEMENTS
- des MARCHÉS SOLVABLES
- une CROISSANCE CONTINUE



RÈGLE N° 5 b

L'ÉCONOMIE DE MARCHÉ CRÉE

- UN DÉVELOPPEMENT **CICLIQUE**
- LA DÉRÈGLEMENTATION
- LA COMPÉTITION SAUVAGE (le plus fort / riche gagne)
- L'EXPLOITATION DES RESSOURCES NATURELLES ET DE L'ÉTAT
- LA CONCENTRATION DE LA RICHESSE ET DU POUVOIR
- LA DIVISION / STRATIFICATION DE LA SOCIÉTÉ
(riches et pauvres ; bourgeois et prolétaires ; 1. , 2. , 3. e 4. monde ;
ouvriers et employés ; etc.)
- LA CULTURE DU CONSUMÉRISME
- UNE PLUS GRANDE INITIATIVE (primes économiques)
- UNE ACCÉLÉRATION DU PROGRÈS TECHNOLOGIQUE

The Kondratieff Wave

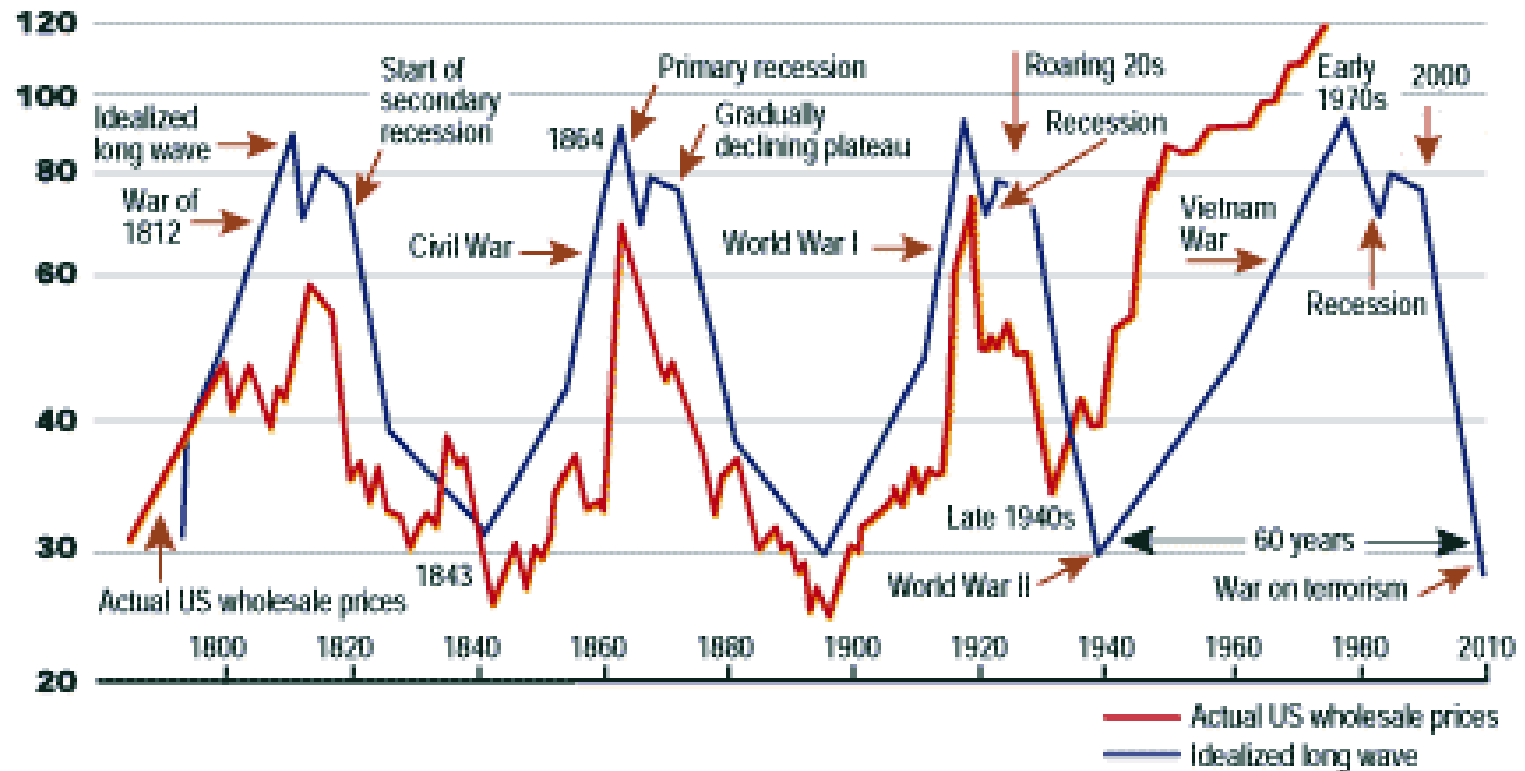

Les cycles économiques selon Kondratieff



Le consumérisme

La propension de l'être humain à la consommation inutile et / ou excessive a une longue histoire.



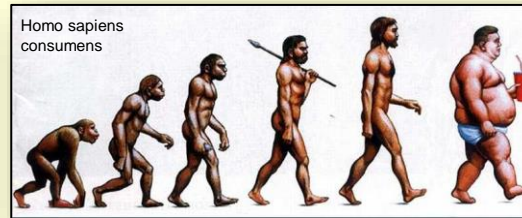

Le consumérisme

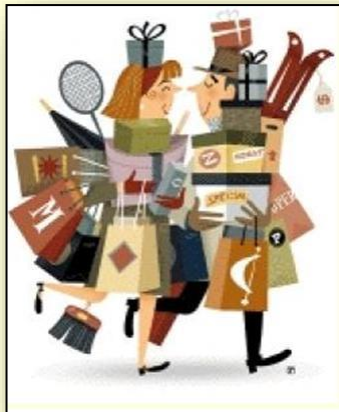

Je consomme donc je suis



Aujourd'hui, le consumérisme, souvent inutile et / ou excessif, joue un rôle économique important, a perdu le sens de l'immoralité et est même admiré et encouragé. Cependant le consumérisme exagéré représente un danger pour l'humanité.

ÉVOLUTION DES SECTEURS ECONOMIQUES DANS LES PAYS DEVELOPPÉS

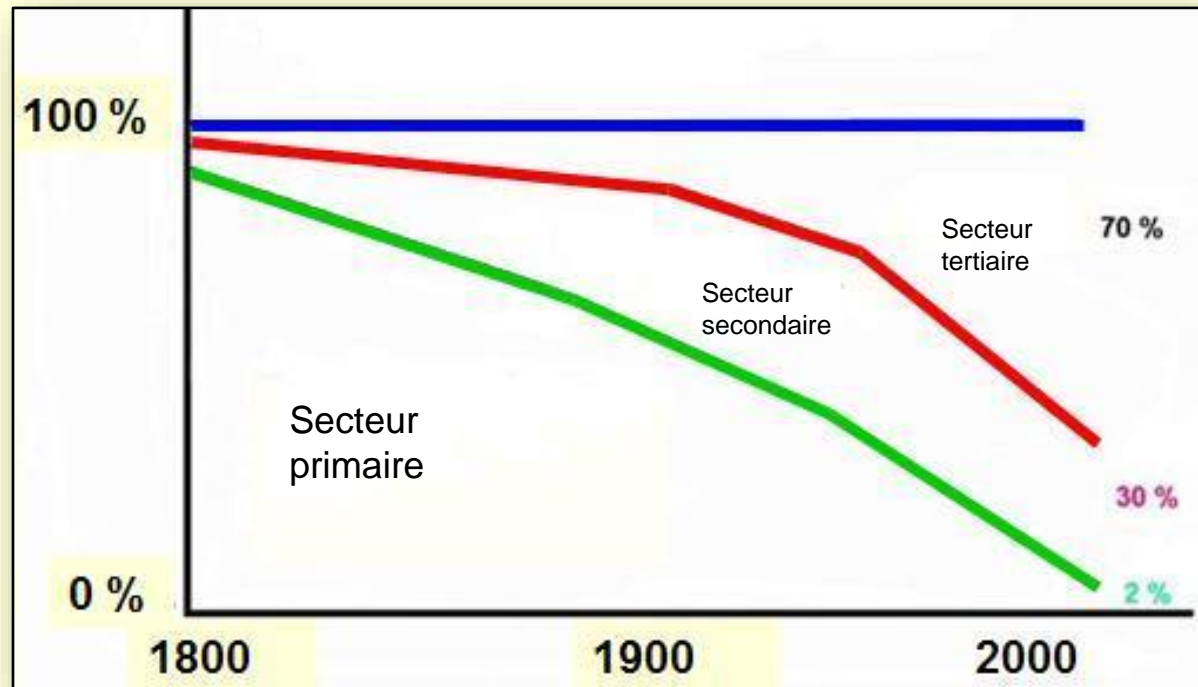

PRIMAIRE : (PRODUCTION DES MATIÈRES PREMIÈRES)
AGRICULTURE, ÉLEVAGE, PÊCHE, FORÊTS, MINES, EXTRACTION, etc.

SECONDAIRE : (TRANSFORMATION DES MATIÈRES PREMIÈRES)
INDUSTRIE, ARTISANAT

TERTIAIRE : (SERVICES ET GESTION) ÉTAT, DEMI-PUBLIC,
SERVICES, COMMUNICATIONS, TRANSPORTS, COMMERCE

RÈGLE N° 6

LA BOURGEOISIE EST LA CLASSE DOMINANTE

LA BOURGEOISIE DOMINE :

ECONOMIQUEMENT

POLITIQUEMENT et militairement

IDÉOLOGIQUEMENT

L'IDÉOLOGIE DE LA CLASSE DOMINANTE

EST L'IDÉOLOGIE DOMINANTE

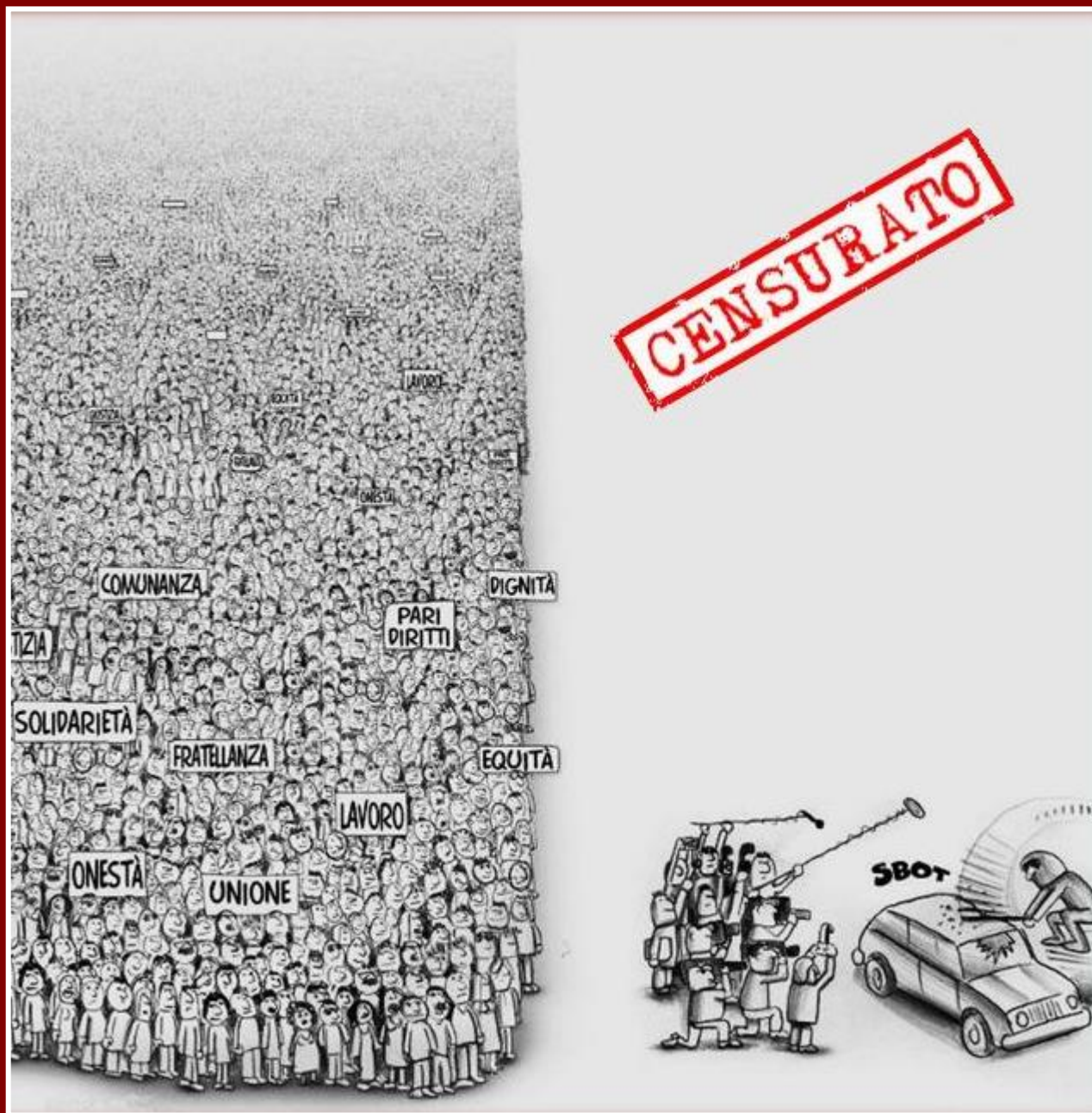

(CENSURÉ)

L'individu est submergé par un flot de nouvelles et d'événements qui ne lui permettent pas de comprendre le fonctionnement de la société dans laquelle il vit.



Souvent, **les médias** sont un instrument de la domination idéologique.

CURIA VESCOVILE DI PIACENZA

AVVISO

DOPO IL DECRETO DEL SANTO UFFIZIO

E' peccato grave:

- 1° Iscrivere al Partito Comunista.
- 2° Favorirlo in qualsiasi modo, specie col voto.
- 3° Leggere la stampa comunista.
- 4° Propagare la stampa comunista.

Quindi non si può ricevere l'assoluzione se non si è pentiti e fermamente disposti a non commetterlo più.

Chi, iscritto o no al Partito Comunista, ne ammette la dottrina marxista, atea ed anticristiana e ne fa propaganda, è

APOSTATA DALLA FEDE E SCOMUNICATO

e non può essere assolto che dalla Santa Sede.

Quanto si è detto per il Partito Comunista deve estendersi agli altri Partiti che fanno causa comune con esso.

Il Signore illumini e conceda ai colpevoli in materia tanto grave, il pieno ravvedimento, poichè è in pericolo la stessa salvezza dell'eternità.

Piacenza, li 15 Luglio 1947

EXEMPLE DE DOMINATION IDÉOLOGIQUE

Avec cet avis l'église catholique italienne excommunique tous les communistes et les gens qui lisent la presse communiste ou votent communiste.

EXERCICE

LA DOMINATION IDÉOLOGIQUE

Quelle est la nouvelle la plus importante d'un journal quotidien quelconque?
A quelle page est-elle?



Choisis un critère pour établir quelle est la nouvelle la plus importante.

Combien de personnes sont touchées directement et indirectement par les faits rapportés dans l'article examiné?
Qu'est-ce que t'évoquent personnellement les faits décrits dans l'article de journal?

Par la suite un autre exercice consiste à vérifier la fiabilité de cette information et des sources.

Trier par ordre d'importance les nouvelles suivantes:

- a) XY a gagné le championnat du monde de boxe
- b) Le gouvernement a augmenté les impôts de 5%
- c) L'assurance pour les motocyclettes a augmenté de 18%
- d) Le Président X a rencontré le chef de l'Etat Y
- e) Un nouveau médicament contre le diabète a été inventé
- f) On a constaté que la température de notre planète a augmenté de 1,5 degrés
- g) L'équipe locale de football a battu l'équipe de X
- h) Les syndicats ont demandé une augmentation de salaire pour tous les travailleurs / euses



PENSÉE D'UN CAPITALISTE

LE SYSTÈME ÉCONOMIQUE ET LES
ALTERNATIVES

FIN 1. PARTIE

(Discussion + pause)

LE SYSTÈME ÉCONOMIQUE ET LES ALTERNATIVES

2. PARTIE



**LA FABRIQUE
DE RAVIOLIS**

Comme pour la fabrique de voitures, une famille lance la production artisanale de raviolis.



RAVIOLIS

Un plat populaire

Production manuelle
dans l'industrie alimentaire



**MACHINE POUR
PRODUIRE LES
RAVIOLIS**



Encarta Enciclopedia, Allievi/Farabolafoto

**MACHINES
POUR LA
PRODUCTION
DE LA PÂTE
ALIMENTAIRE
(pâte d'Italie)**



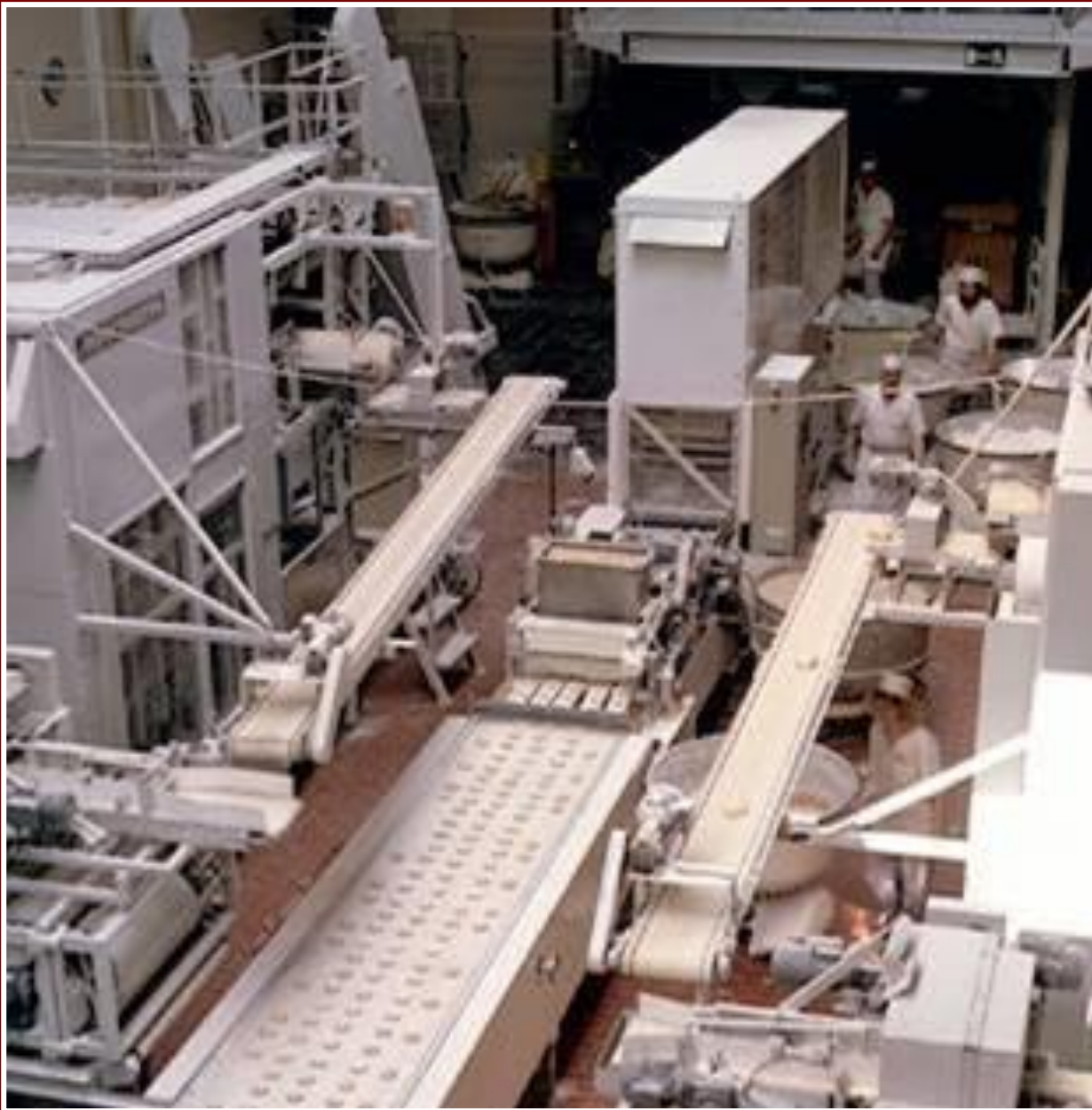

**INDUSTRIE
ALIMENTAIRE:**

**BOULANGERIE
AUTOMATISÉE**



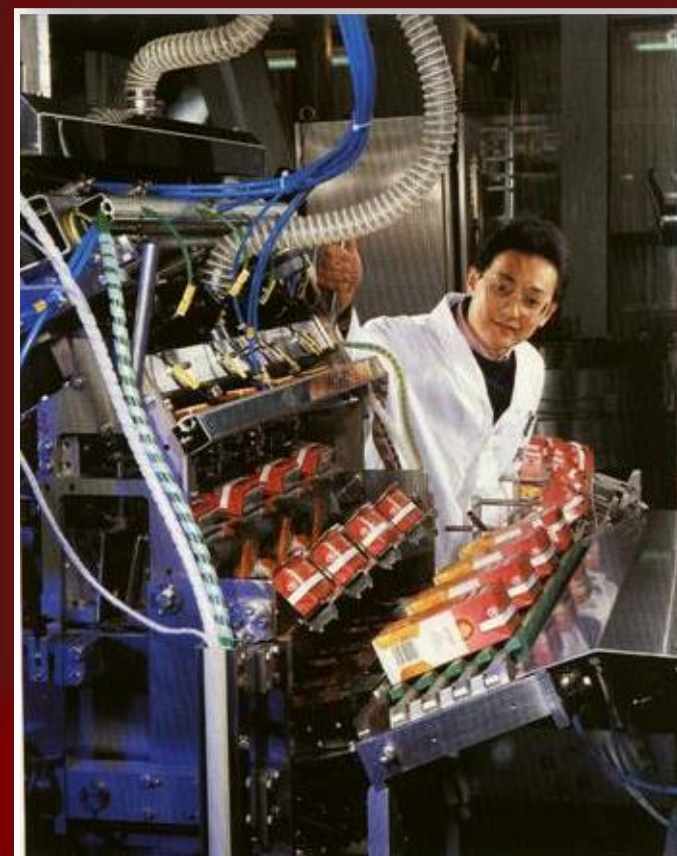

L'AUTOMATISATION DANS L'INDUSTRIE ALIMENTAIRE



**L'AUTO-
MATISATION
DANS
L'INDUSTRIE
ALIMENTAIRE**



L'AUTOMATISATION DANS L'INDUSTRIE ALIMENTAIRE



LA MÉCANISATION ET L'AUTOMATISATION DANS L'INDUSTRIE ALIMENTAIRE



PÂTE COURTE



SPAGHETTI



GNOCCHI





ON PRODUIT UN FLEUVE DE BOITES DE RAVIOLIS



Bientôt le marché des raviolis sera saturé et l'usine de raviolis devra suspendre la production, pendant que...

... l'entrepôt de l'usine de raviolis est plein à craquer de marchandise invendue (car il y a une grande surcapacité productive).



**LES RAVIOLIS
DOIVENT ÊTRE
CONSOMMÉS
(ET VENDUS)
AVANT LA DATE
DE PÉREMPTION**

IL Y A TROP DE RAVIOLIS

**ÉCHÉANCE
31.12.2026**

Exercice

Un ordinateur a-t-il une date d'expiration?

Il devient obsolète - 5 ans

Une maison a-t-elle une date d'expiration?

2 % amortissement annuel - 50 ans

Le retrait de l'habitabilité

Une voiture a-t-elle une date d'expiration?

Quand elle ne passe plus le contrôle technique obligatoire

Un habit a-t-il une date d'expiration?

Il n'est plus à la mode

Une fille moderne porterait-elle une robe de sa grand-mère?

250'000 t d'aliments périmés sont éliminés chaque année en Suisse



LES CHÔMEURS ONT FAIM ET RECLAMENT

(Les chômeurs demandent du travail. En réalité ils ont surtout besoin d'un revenu pour survivre.)

**Escompte
+ rabais**

**Grande
dégustation
de raviolis**

**Les raviolis
sont bon
pour la santé**

NOUVEAU!



for Sale

Soldes

**Action
3 x 2**

**Le propriétaire veut vendre ses raviolis...mais...
les chômeurs n'ont pas l'argent pour les acheter.**



Entrepôt
plein de raviolis
invendus

**LE PROPRIETAIRE ESPÈRE
POUVOIR VENDRE SES RAVIOLIS
AVANT LEUR DATE DE
PÉREMPTION**

**LES CHÔMEURS
N'ONT PAS
D'ARGENT ET
DONC ILS
VOLENT LES
RAVIOLIS DONT
ILS ONT BESOIN**





**Arrive
la police !**



***La police effectue
quelques
arrestations***



CILE 1973

235



**LE POUVOIR RÉTABLIT
«L'ORDRE CONSTITUÉ»**



La police surveille
l'entrepôt des
raviolis:

**tout est
bloqué !**

Le propriétaire des raviolis ne peut pas vendre ses raviolis. Son usine est fermée. Depuis que l'usine est fermée, les travailleurs n'ont pas d'emploi et aucun salaire. À cause de ça les chômeurs n'ont pas l'argent nécessaire pour acheter les raviolis, mais ils ont faim et ont besoin de quelque chose à manger. Impossible aussi d'acheter les voitures et les usines d'automobiles doivent fermer. Tout est paralysé. Qui peut résoudre cette situation bloquée?

Chi intervient pour débloquer la situation?



Employeurs
Patronat
Capitalistes
Association
patronale

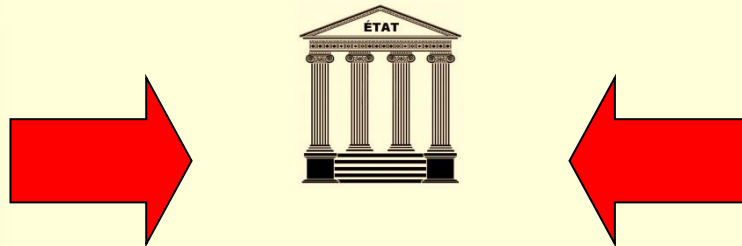

L'ÉTAT



**QUI EST L'ÉTAT?
QUE FAIT-IL?
QUELLES SONT LES
TÂCHES DE L'ÉTAT ?**



Travailleurs
Syndicats
Confédération
syndicale

L'État est un groupe d'hommes armés (Lenin)

L'ÉTAT¹

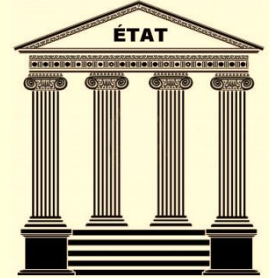

L'État (démocraties occidentales) se compose de :

Territoire, population

Pouvoir législatif, exécutif, judiciaire

Administration publique

**Instruction, santé, gestion, organisation du territoire, sécurité et défense,
compagnies de l'État et semi-publiques,...**

Habitudes et coutumes populaires

Etc.

(en Suisse au niveau fédéral, cantonal, communal)

Les piliers de l'État sont :

La propriété privée (par exemple du sol et des moyens de production)

La libre initiative

La libre circulation des personnes, des biens, des services, des capitaux et des idées

L'égalité des citoyens par rapport à l'État

Etc.

L'ÉTAT ²

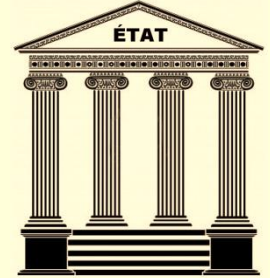

Tâches de l'État :

Déclarer et garantir les principes énumérés précédemment (constitution)

Réglementer les rapports entre les individus et entre les individus et la collectivité

Faire respecter ces règles

Fournir les services de base pour l'économie et la collectivité

Partager dans certaines limites la richesse et les opportunités de façon à éviter les excès.

Veiller sur l'économie et contrôler la masse monétaire

Garantir la sécurité et la défense

Etc.

214

(En Suisse environ 12-15 travailleurs sur 100 travaillent dans le secteur public)

Exercice

De quels instruments dispose l'État pour sauvegarder la propriété privée?

Qui est propriétaire d'une maison?

À l'aide de faux certificats je revendique la propriété de la maison d'une des personnes présentes - comment résoudre le problème?

Avec des extraits du plan cadastrale et du registre foncier

Un poème peut-il appartenir à quelqu'un?

La propriété intellectuelle – *copy rights* sur la musique

Autres outils:

Le registre du commerce, les numéros d'immatriculation des véhicules, etc.

L'État garantit la propriété privée par le biais de plusieurs instruments tels que le registre foncier, les cartes cadastrales, le registre du commerce, la propriété intellectuelle, etc

Afin de remplir ses obligations et imposer sa volonté sur les citoyens, l'État dispose d'un appareil administratif et utilise son bras armé (police, armée, etc) qui, si nécessaire, impose les décisions de l'État par la force.

L'unification de l'Europe est un moyen pour réaliser la libre circulation des personnes, des biens, des services et des capitaux.

QUE FAIT L'ÉTAT ?

Keynes en 1930 affirme que l'État doit passer des commandes anticycliques à l'industrie.

Friedman en 1960 affirme que l'État doit opérer de manière anticyclique par un contrôle proportionné de la masse monétaire (monetarisme).

Les néolibéraux affirment la nécessité de réduire les coûts, en particulier ceux de l'État qui à son tour devrait être réduit drastiquement.

John Maynard
Keynes 1883-1946



Milton Friedman
1912–2006



QUE FAIT L'ÉTAT ?

- a) **L'ÉTAT** donne de l'argent aux indigents qui ainsi peuvent acheter les produits. Les usines doivent relancer la production, réembaucher les travailleurs, etc. et le tout se remet en mouvement.

- b) **L'ÉTAT** passe des commandes à l'industrie qui ainsi doit réouvrir les usines, réembaucher les travailleurs, etc. et le tout se remet en mouvement.

C'est vrai?

IL Y A ENCORE BEAUCOUP DE CHÔMEURS!

Les syndicats protestent
(on doit donner du travail aux chômeurs).

L'économie proteste
(elle pourrait gagner plus).

Que fait l'État ?



LÀ OÙ ON DÉCIDE

(LE PENTAGONE , EUA)

Ici évidemment on préfère que l'ÉTAT fasse des commandes à l'industrie de l'armement et qu'il renforce tout ce qui concerne le MILITAIRE.



Raviolis dans les écoles

**Aujourd'hui:
raviolis**



Raviolis pour les soldats



**L'État
achète les
raviolis**



L'État constate qu'il y a deux gros problèmes:

Premièrement: les fabricants ne peuvent pas vendre leurs produits;

Deuxièmement: les travailleurs n'ont pas l'argent nécessaire pour acheter les produits et les services dont ils ont besoin.

L'État achète les raviolis pour l'armée.

L'État passe des commandes particulières à la fabrique de voitures qui doit modifier sa production. Cette intervention contre-cyclique de l'État a été recommandée par Keynes.

Grâce à ces commandes, les usines de production peuvent se remettre en marche et réembaucher les travailleurs. Les travailleurs reçoivent un salaire et avec cet argent ils peuvent acheter d'autres produits. D'autres usines peuvent ainsi vendre leurs produits, reprendre la production et embaucher davantage de travailleurs, etc. Tout se remet en mouvement et le problème est résolu. Est-ce vrai? Non!

Alors que les usines étaient fermées, les propriétaires ont installé de nouvelles machines automatiques et donc ils ne réembauchent pas tous les travailleurs qui avaient été licenciés. Donc, il y a toujours des travailleurs au chômage.



L'élimination anticipée des voitures est-elle une solution?



Éliminer pour travailler où....

travailler pour produire de la ferraille ?

223

Qui gagne et qui perd?





LA VOITURE EN COSTUME MILITAIRE : LA JEEP



La fabrique d'automobiles devient une fabrique de véhicules de guerre



Assemblage des bombardiers B 29S



Ypsilanti, Michigan.

La FORD Willow Run Bomber Plant, la plus grande fabrique d'avions de guerre du monde. Ici on a construit plus que 8.000 bombardiers lourds. En 1944, au moment de l'activité la plus intense, sortaient de cette usine 14 avions chaque jour.

La fabrique d'automobiles produit aussi des avions de guerre

ASSEMBLAGE DE L'AVION MILITAIRE FIAT G 91



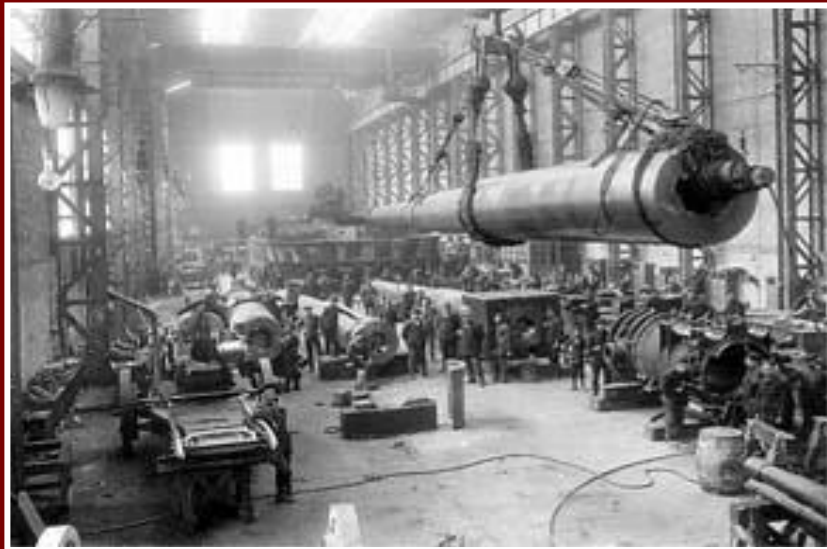

**Fabriques de
canons,
projectiles,
missiles, avions**

227



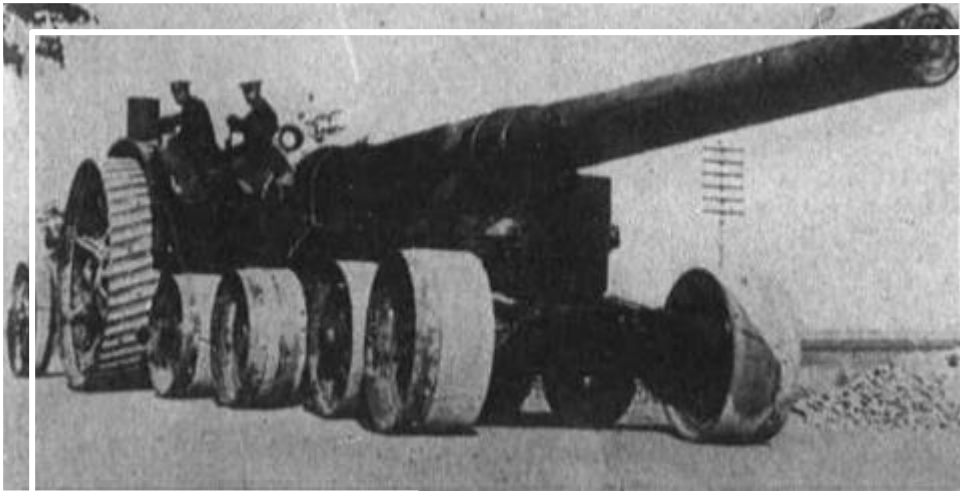

DES CANONS



TOUJOURS PLUS GROS

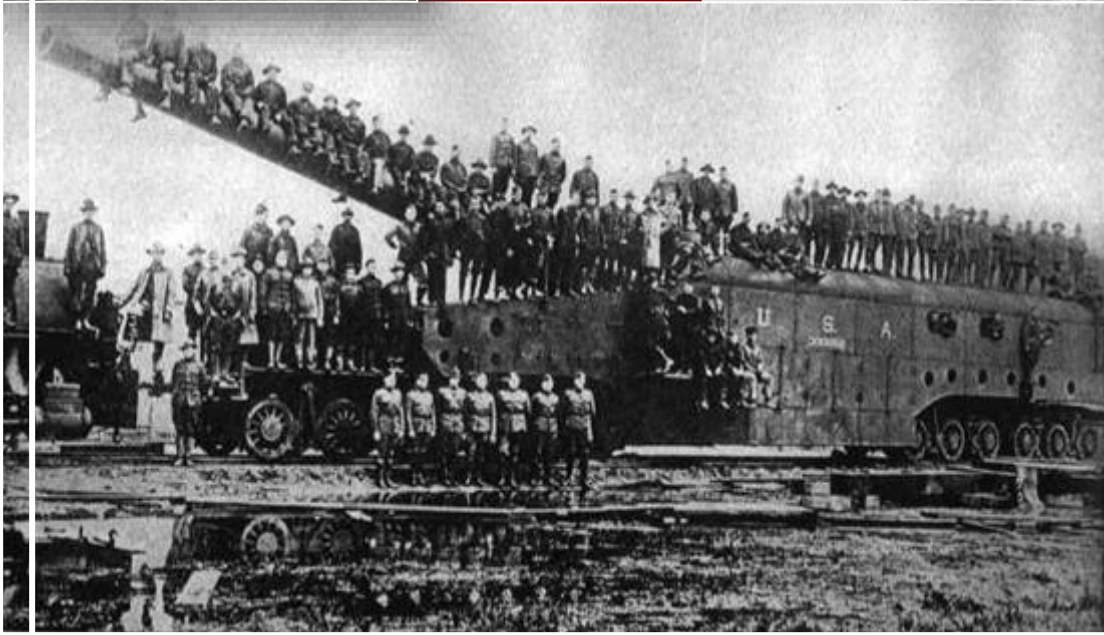

228





Le maximum : un joli canon !

229



**BOMBARDIER
SUPERSONIQUE B1, EUA**

Coût : 280'000'000 \$

la pièce !

230



**BOMBARDIER
SUPERSONIQUE B2, EUA**

Coût : 730'000'000 \$

la pièce !

Dans de nombreux pays, une partie des travailleurs travaille pour construire des machines de guerre.



FA18...qu'il est beau. Mais il coûte 100'000'000 de frs.!

**Bismarck,
Allemagne,
1944**

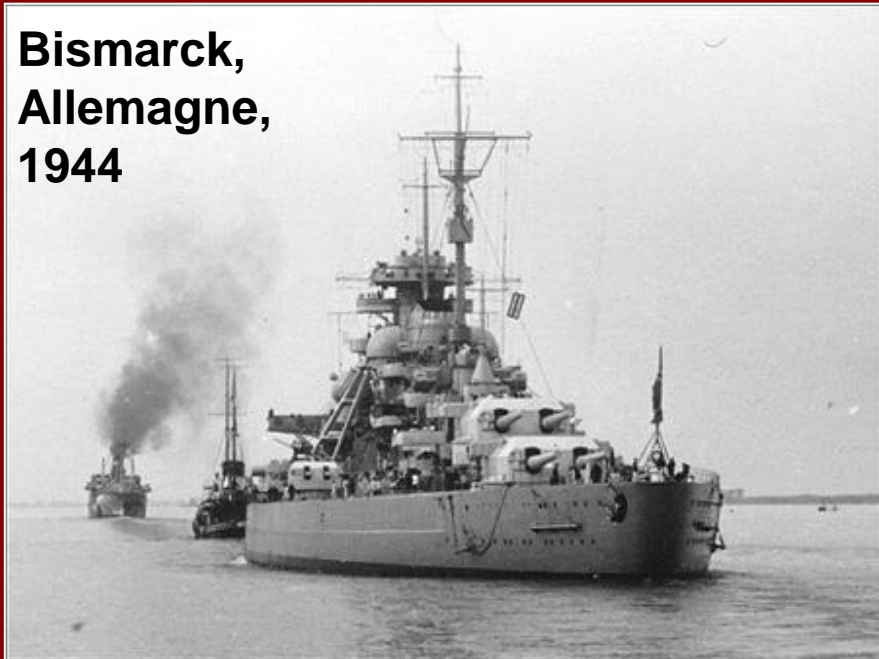

**SOUMARIN
NUCLÉAIRE
EUA**



COÛTEUX NAVIRES DE GUERRE



NAVIRE STEALT, EUA



**PORTE-AVION EUA
EQUIPAGE : 5000 PERSONNES**

COÛT ENVIRON 10'000'000'000 \$ / pièce



CANON LASER ANTIMISSILES



SOUMARIN TYPHOON AVEC MISSILES NUCLÉAIRES



MISSILE INTERCONTINENTAL ET SOUMARIN



MISSILES AIR-SOL SUR HELICOPTÈRE

MISSILE SUR TOUT-TERRAIN



234



ATTENTION : IL COÛTE 1 MILLION DE \$



MISSILE ANTIMISSILE PATRIOT



MISSILE DE CROISIÈRE



MISSILE ANTIMISSILE



Quel sera le coût... et à quoi ça sert?



À quoi cette «ferraille» a servi et quel a été son coût ?

À quoi ceci sert et quel a été son coût ?



Certaines des environ 7000 ogives nucléaires américaines en stock. Dans cet entrepôt à lui seul, il y a suffisamment de matière fissile pour anéantir une bonne partie de l'humanité.

Pensez aussi à l'emploi, aux bases
existentielles pour de nombreuses
familles dans mon pays ...!



IL Y A ENCORE DES CHÔMEURS!

Les syndicats réclament
(il faut donner du travail aux chômeurs).

L'économie réclame
(elle pourrait produire/vendre/gagner plus).

QUE FAIT L'ÉTAT ?



ATTENTION, tu es dans la ligne de mire



Iraq

LES CHÔMEURS SONT INTEGRÉS DANS L'ARMÉE

BEUCOUP DE SOLDATS

241





Ces Américains vont au travail en Afghanistan...

**CEUX QUI NE SONT PAS AVEC
NOUS, SONT CONTRE NOUS**



ENNEMI

L'ENNEMI EST DANGEREUX
(il faut des armes toujours plus sophistiquées)



LA VILLE JAPONAISE DE NAGASAKI APRÈS LE BOMBARDEMENT ATOMIQUE EN 1945

LE CAMP DE RÉFUGIÉS DE JABALYA EN PALESTINE DÉTRUIT PAR LES ISRAËLIENS EN 2014

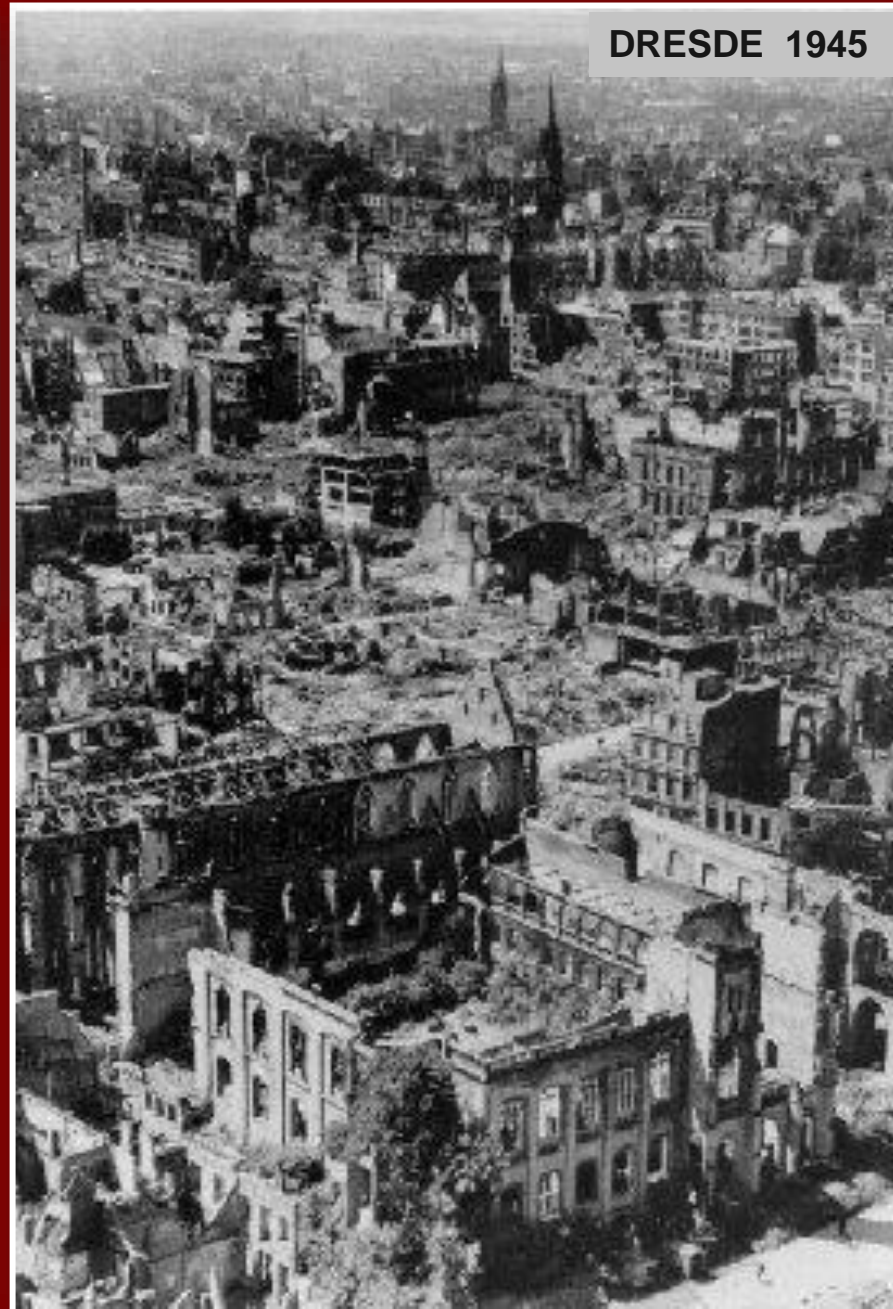



VIETNAM 1968



ALLEMAGNE
1945

**LES
VICTIMES
DE LA
GUERRE**



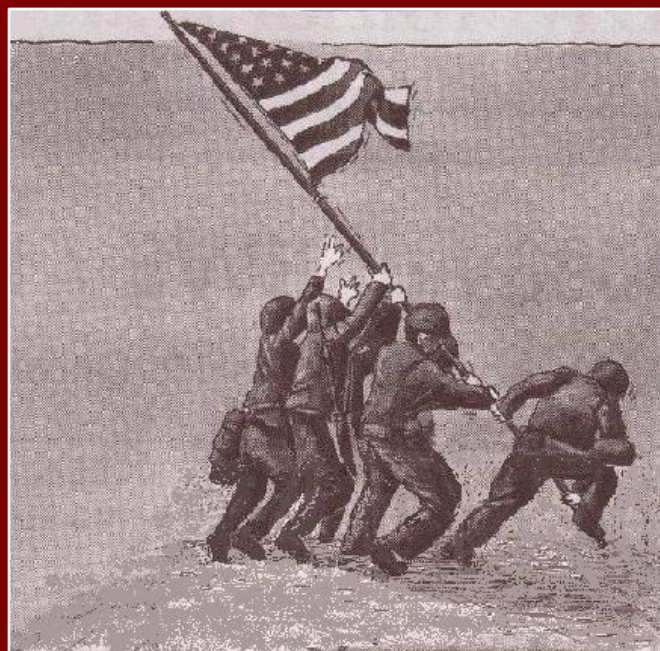

LA GUERRE

But officiel de la guerre :
porter la liberté et la
démocratie « USA style »

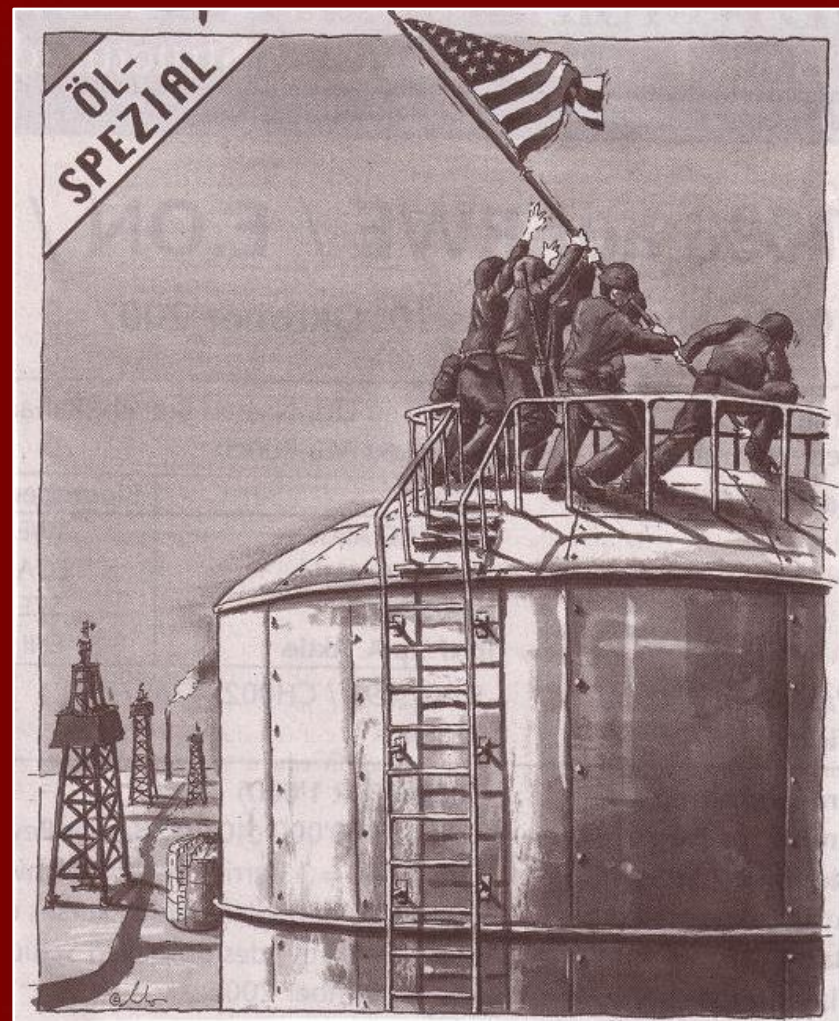

La réalité.....

CHAQUE ANNÉE DANS LE MONDE ON DÉPENSE

**2'000'000'000'000.- deux mille milliards
de \$ pour l'armement et la défense**

**(CET ARGENT SERAIT SUFFISANT POUR DONNER À
MANGER À TOUS LES PAUVRES DE LA PLANÈTE)**



Gaspillage d'énormes forces productives, le militarisme représente pour la classe capitaliste un investissement indispensable sur le plan économique et le meilleur appui à la domination de classe sur le plan social et politique.

Rosa Luxemburg

1871 – 1919

LES CHÔMEURS EN 2013

MONDE	:	200'000'000
EUROPE	:	25'000'000
ALLEMAGNE	:	3'000'000
SUISSE	:	150'000 – 300'000
TESSIN	:	7'000 – 12'000

MOYENNE :
5 – 10 % des travailleurs



LE SYSTÈME ÉCONOMIQUE ET LES
ALTERNATIVES

FIN 2. PARTIE

LE SYSTÈME ÉCONOMIQUE ACTUEL
ET LES ALTERNATIVES

3. PARTIE

LES ALTERNATIVES



Entrepôt
plein de raviolis
invendus

**LE PROPRIETAIRE ESPÈRE POUVOIR
VENDRE SES RAVIOLIS AVANT LEUR
DATE DE PÉREMPTION**

Mais les chômeurs n'ont pas l'argent
pour acheter les raviolis.

**LES CHÔMEURS
N'ONT PAS
D'ARGENT ET
DONC ILS
VOLENT LES
RAVIOLIS DONT
ILS ONT BESOIN**



**L'ÉTAT,
garant de la propriété privée,
doit aider le propriétaire à
défendre ses raviolis.**

**L'ÉTAT,
délègue cette tâche à son bras armé:
la police et l'armée.**



***Arrive
la police !***



**Mais
cette fois
ce sont les
travailleurs
et les
chômeurs
qui
gagnent !**

255

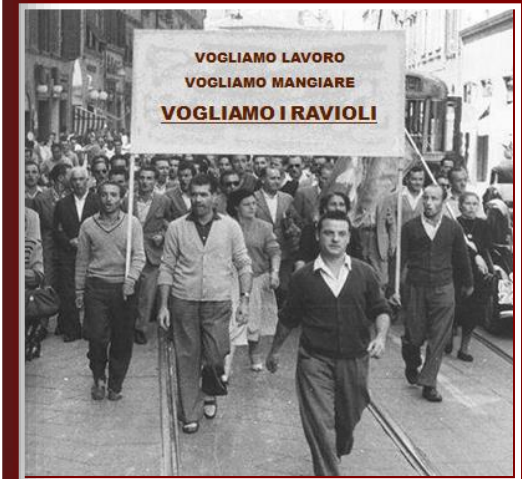

PUIS L'ARMÉE ARRIVE, MAIS..



256





**LE PEUPLE GAGNE ET OCCUPE
LA FABRIQUE DE RAVIOLI...**

257



...et aussi l'entrepôt des raviolis.



**L'armée étrangère
appelée à l'aide par l'ÉTAT
est aussi mise en fuite
par la population.**

(comme au Vietnam)

Le peuple
utilise de
terribles
armes
biologiques

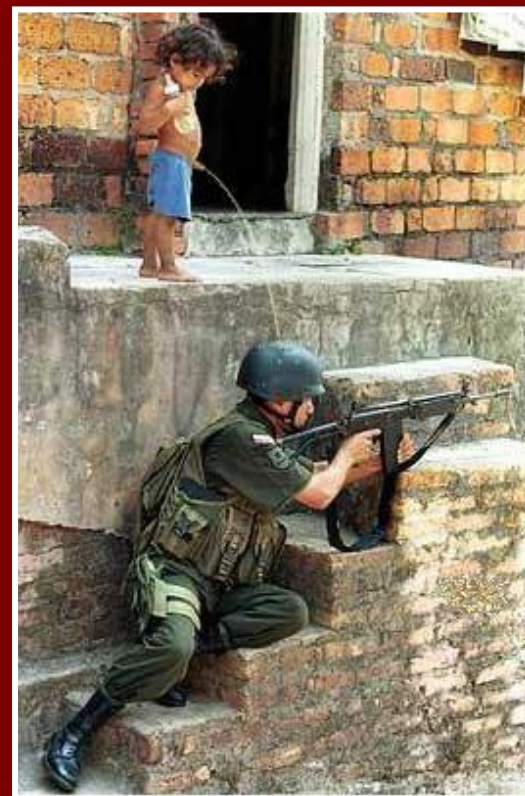

**Maintenant personne ne peut plus empêcher les gens
de prendre les raviolis...**

(... et de prendre aussi la fabrique de raviolis, celle des automobiles et... l'ÉTAT)



Maintenant **tout le monde** peut prendre les raviolis, mais.....

.....après quelques jours l'entrepôt des raviolis

est vide!

QUE FAIRE ?

Le peuple a gagné (comme au Vietnam) et s'approprie la fabrique de raviolis, la fabrique d'automobiles et tous les autres moyens de production de biens et de services, du sol et aussi de l'État.

La propriété privée et l'appropriation de la plus-value n'existent plus.

Toutefois, au début on doit procéder par étapes, c'est-à-dire avec une économie mixte.

Exemple: les démocraties de l'Europe du Nord.

(La décroissance programmée)

**La propriété collective du sol et des moyens
de production.**

**La répartition équitable du travail
nécessaire pour satisfaire tous
les besoins de tout le monde.**

L'économie planifiée.

(L'appropriation de la plus-value n'existe plus. Cependant, l'économie planifiée n'est qu'un premier pas vers la construction de la société socialiste et la création de l'homme nouveau, capable de faire ses propres choix de façon autonome. L'État d'aujourd'hui ne sert plus.)

Maintenant la fabrique de raviolis appartient à TOUT-LE-MONDE.

Le peuple a gagné et s'approprie de la fabrique de raviolis et des autres moyens de production de biens et de services, du sol et de l'État.



(Toutefois on doit procéder par phases avec une période transitoire d'économie mixte. Exemple: les démocraties de l'Europe du Nord)

L'assemblée des travailleurs charge un groupe de personnes (le comité) :

- recenser les besoins de la population
- d'établir un plan pour la production des biens et des services nécessaires pour satisfaire tous les besoins de la population.

Exemple : les plans quinquennaux de l'URSS.

(La production d'armements et la guerre ne sont plus nécessaires. Le travail nécessaire est reparti sur tous les travailleurs disponibles et avec environ 2-3 jours de travail hebdomadaire il est possible de satisfaire tous les besoins de la population. L'être humain est plus libre.)

Exercice

Qu'est-ce qu'on planifie aujourd'hui chez nous?

L'utilisation du territoire, les hôpitaux, la finance publique, etc.

Quelle est la proportion entre économie publique et privée?

CH: 15 % publique (l'État et les entreprises publiques) - 85 % privée

URSS: 85 % publique et 15 % privée

Économie mixte – pays démocratiques de l'Europe du Nord

Control Obrero

Contraloría Social

Cogestión

Nuevas relaciones de producción

Constituyente del Aluminio

Autogestión

Cogestión

Todo el poder para los trabajadores

CVG ALICASA

Revolución en la Revolución. La nueva etapa: El gran salto adelante.

www.alcasa.com.ve

CVG Aluminio del Caribe, S.A.

Corporación Venezolana de Guayana

Ministerio de Industrias Básicas y Minería

Gobierno Bolivariano



LES ALTERNATIVES:

La cogestion.

Le contrôle populaire des ressources et des moyens de production.

Le contrôle populaire sur la gestion de l'administration publique.

L'ÉCONOMIE PLANIFIÉE

AU VENEZUELA LE PEUPLE EST EN TRAIN DE PRENDRE LE CONTRÔLE DES RESSOURCES ET DES MOYENS DE PRODUCTION



À chacun selon
ses besoins,
de chacun selon
ses possibilités.

Faux !

Le travail nécessaire
pour satisfaire les
besoins de tous
doit être distribué
équitablement sur
tous.

DISCUSSION :



Le rôle de l'État dans l'économie planifiée

La réduction théorique et progressive du rôle de l'État

Situation actuelle chez nous

Situation actuelle dans le monde

Le juste équilibre

La guerre est-elle encore nécessaire?

Est-ce qu'il y a encore des riches et des pauvres?

Situation dans ton pays et dans le monde

De combien de classes sociales est composée la société ?

Une classe sociale : les travailleurs.

La dictature du prolétariat

Psychologie sociale

HIÉRARCHIE DES BESOINS

(Maslov - simplifiée)

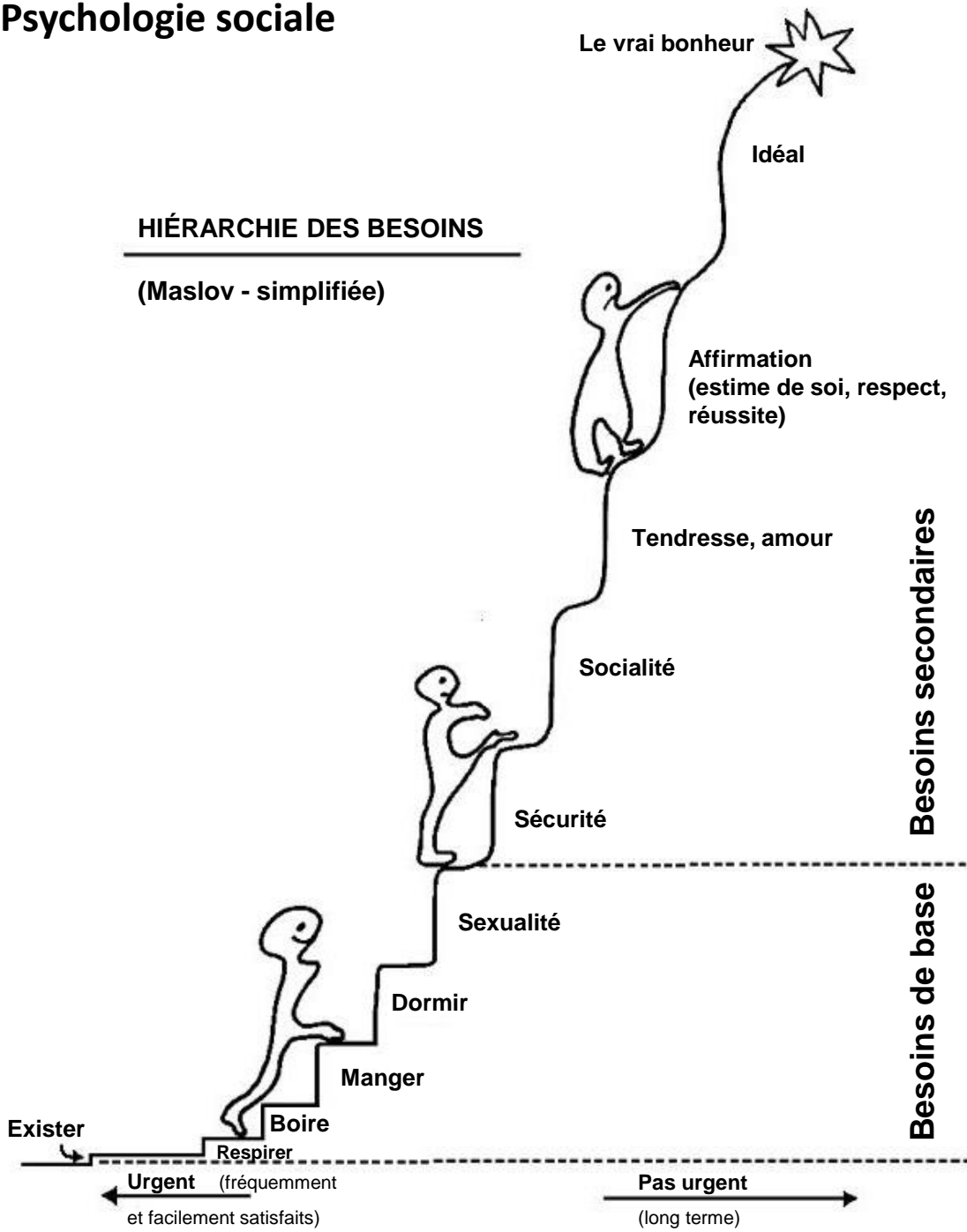

L'être humain est dominé par ses propres besoins et par la nécessité de les satisfaire. Le désir de satisfaire ses propres besoins est la motivation, moteur de toute action humaine rationnelle.

Dans l'échelle ci-contre les besoins humains sont classés en fonction de leur degré d'urgence, ou en fonction de combien de temps un être humain peut résister sans satisfaire un besoin particulier.

L'impossibilité de satisfaire les besoins de base conduit à la mort. L'impossibilité de satisfaire les besoins secondaires conduit à la frustration, la dépression, nerveuse, des complexes, l'épuisement, le suicide.

Plus il y a de besoins satisfaits et plus grand mais transitoire est le bonheur. La liberté est la possibilité (théorique) de décider de façon indépendante où, quand et comment satisfaire ses besoins.

Aujourd'hui le matérialisme répandu crée l'illusion que la satisfaction des besoins et le bonheur peuvent être achetés.

Introverti

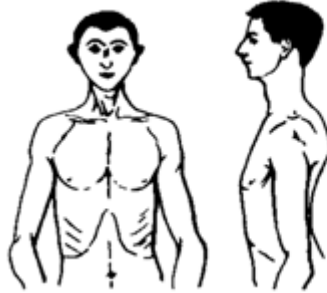

Maigre

Tendances

Façon de vivre

Rythme de vie

Façon de négocier,
comportement

Façon d'interpréter les choses

Attention, concentration

Sensibilité

Rapports avec les autres

Rythme personnel

Fatigue

Philosophie, politique

Forme extrême

idealiste, vie sur-organisée

propre rythme

selon schémas fixes et pre-ordonnés

selon la forme

difficile à distraire, se concentre
sur une seule activité

grande, difficilement conciliable

détaché, froid
(peu d'amis mais bons)

rapide

soudaine

rationaliste

schizophrène

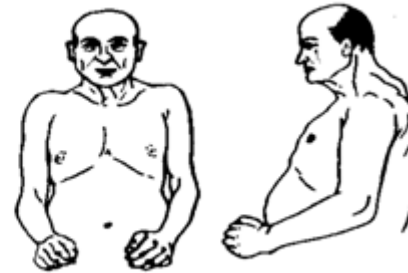

Gros

Estraverti

pratique, naturel, sans règles

s'adapte aux circonstances et aux autres

s'adapte à la situation

selon la couleur

facile à distraire, beaucoup d'activités parallèles

petite, concilie facilement

facilité de contact,
grande chaleur humaine mais superficielle

lent

graduelle

pragmatique

névrotique

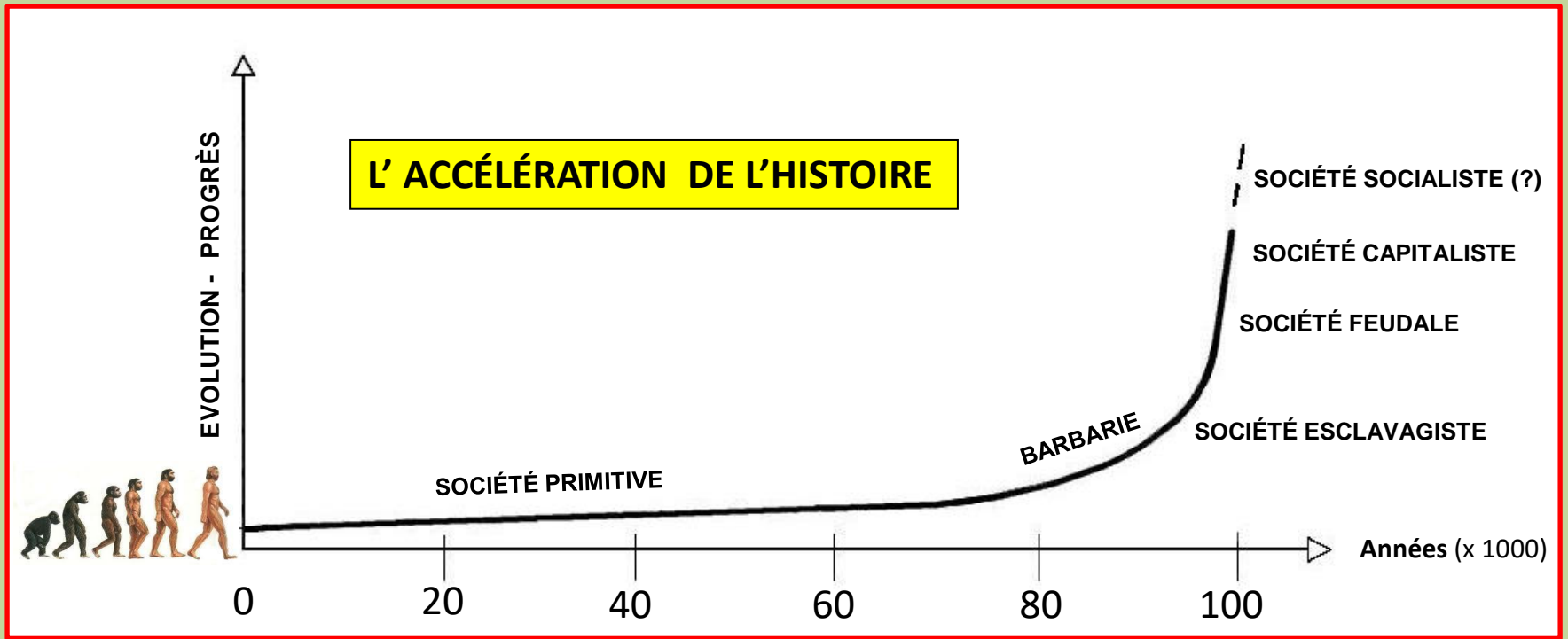

SOCIÉTÉ PRIMITIVE

Depuis environ 100.000 ans jusqu'à il y a environ 20.000 ans.

Société matriarcale et démocratique.

Une classe sociale.

Il n'y a pas de propriété privée.

Nomadisme et premiers établissements.

BARBARIE

Société de transition.

La propriété privée est très limitée.

Début de la sédentarité, de la famille traditionnelle et d'une hiérarchie.

Élevage.

La tribu est dominante.

SOCIÉTÉ ESCLAVAGISTE

Depuis environ 15.000 ans jusqu'à il y a 1600 ans environ (Rome).

Patriarcal et peu démocratique.

Deux classes sociales.

Propriété privée: la terre, les animaux, les esclaves.

Sédentarité.

Les grandes conquêtes.

Dominent les grands propriétaires.

SOCIÉTÉ FÉODALE

Depuis environ 1.600 ans jusqu'à il y a 200 ans (la Révolution française).

Société patriarcale.

Trois classes sociales: les nobles, les bourgeois, les plébéiens.

Société oligarchique.

Existe la propriété privée des terres. Conflits majeurs pour l'acquisition des terres.

Dominent les nobles.

SOCIÉTÉ CAPITALISTE

Existe depuis il y a environ 200 ans. Société patriarcale et partiellement démocratique.

Deux classes sociales: la bourgeoisie et le prolétariat.

Existence de la propriété privée de production, un État et des conflits majeurs pour l'acquisition des ressources.

Domine le capital.



Bonjour,
je suis votre
prof de
chômage

FIN

Est-ceci
notre
avenir?